

出展の手引き

外食ソリューションEXPO
Food Service Solution Exposition

ミートフードショー
焼肉 YAKINIKU BUSINESS FAIR
ビジネスフェア2025

主催：焼肉ビジネスフェア実行委員会

—居酒屋の未来を創造する—
居酒屋
Japan 2025

主催：居酒屋JAPAN実行委員会

東京

会期：2025年1月22日(水)・23日(木)
会場：池袋サンシャインシティ
展示ホールC・D(文化会館2・3F)

■東京・焼肉ビジネスフェア/居酒屋JAPANについて

1. 開催概要	1
2. 全体スケジュール	1
3. 会場への交通案内	2
4. 会場施設概要	2
5. 広報・プロモーション	3
6. 特別招待券・VIP招待券・ポスター・出展社IDパス	4
7. ガイドマップ	4
8. 出展社情報掲載	4
9. PRプラン	5
10. 搬入・搬出	7
11. 展示装飾	14
12. 電気工事	22
13. 試飲・試食および飲食物の販売	24
14. 共同シンク	25
15. 給排水・ガス配管工事	26
16. 通信回線	27
17. レンタル備品	28
18. 会期中、ブース運営上の注意事項	32
19. 各種サービスのご案内	35
20. お問い合わせ先一覧	38

1

開催概要

- 名称 : 第17回～ミートフードショー～焼肉ビジネスフェア2025in東京
- 会期 : 2025年1月22日(水)～1月23日(木) 10:00～17:00
- 会場 : 池袋サンシャインシティ 展示ホールD (文化会館ビル2F)
〒170-0013 東京都豊島区東池袋三丁目1番4号 TEL : 03-3989-3486
- 主催 : 焼肉ビジネスフェア実行委員会
- 共催 : 日本食糧新聞社
- 特別協力 : 事業協同組合 全国焼肉協会 (JY)
- 後援 : 農林水産省
- 開催協力 : 外食産業記者会
- 特別後援 : 日本バーベキュー協会
- 特別協賛 : 一般社団法人 大阪外食産業協会(ORA)
- 協賛 : 全国食肉業務用卸協同組合連合会、全国食肉事業協同組合連合会、一般社団法人日本居酒屋協会、
一般社団法人 日本食鳥協会、公益社団法人 日本食肉市場卸売協会、一般社団法人 日本食肉加工協会、
公益財団法人 日本食肉消費総合センター、一般社団法人 日本畜産副産物協会、一般社団法人 日本馬肉協会、
一般社団法人 日本養豚協会、日本ハム・ソーセージ工業協同組合
- 協力 : 日食外食レストラン新聞、焼肉新聞、フードスタジアム
- 来場者数 : 23,000名(目標)
- 入場料金 : 3,000円(税込) 業界関係者のみ入場可。招待券持参者・WEBサイト事前登録者は無料
同時開催「～居酒屋の未来を創造する～居酒屋JAPAN2025in東京」との相互入場可
- 併催企画 : 外食アワード2024、第4回 外食デザインアワード、オープニングセレモニー、特別セミナー、
個別商談会(事前アポイント制)
- 出展特設 : 代替肉提案ブース、メのラーメンパビリオン、やきとり&鳥料理パビリオン、ワイン提案コーナー、BBQゾーン、自治体コーナー、
ブース 国産牛・国産豚コーナー、MEET KOREA

- 名称 : 第10回～居酒屋の未来を創造する～居酒屋JAPAN2025in東京
- 会期 : 2025年1月22日(水)～1月23日(木) 10:00～17:00
- 会場 : 池袋サンシャインシティ 展示ホールC (文化会館ビル3F)
〒170-0013 東京都豊島区東池袋三丁目1番4号 TEL : 03-3989-3486
- 主催 : 居酒屋JAPAN実行委員会
※下記業界団体やメディア等の協力のもとに構成されております。
一般社団法人 日本居酒屋協会、NPO法人 居酒屋甲子園、NPO法人 繁盛店への道、日本外食新聞
- 特別後援 : 一般社団法人 日本回転寿司協会
- 後援 : 農林水産省(予定)、経済産業省(予定)
- 協賛 : 一般社団法人 大阪外食産業協会(ORA) 一般社団法人 日本フランチャイズチェーン協会
- 開催協力 : 外食産業記者会、一般社団法人 ChefooDo
- 特別協力 : ※飲食店を中心とした全国各地の勉強会にご協力頂いております
一般社団法人ICOO会(博多)、五十六会(大阪)、関西飲食店オーナー交流会エプロク(大阪)、大分KARUU会(大分)、
岡山飲食業協同組合(岡山)、京都焼肉つむぐ会(京都)、一般社団法人JFRX、京都TSUBASU会(京都)、
一般社団法人 熊本を飲食から盛り上げる会(熊本)、薩摩IKKASU会(鹿児島)、一般社団法人太陽の会(東京)、
NAGOMU(名古屋)、一般社団法人日本飲食団体連合会、一般社団法人日本ファインディング協会、
一般社団法人フードビジネスロイヤーズ協会、一般社団法人薬花成の会(大阪)、一般社団法人レストランテック協会
- 協力 : NPO法人 ココロのバリアフリー計画
- 来場者数 : 23,000名(目標)
- 入場料金 : 3,000円(税込) 業界関係者のみ入場可。招待券持参者、WEBサイト事前来場登録者は無料
同時開催「～ミートフードショー～焼肉ビジネスフェア2025in東京」との相互入場可
- 併催企画 : 外食アワード2024、第4回 外食デザインアワード、「美味アワード」コラボセッション、オープニングセレモニー、
「日本外食新聞」による紙面展示会、特別セミナー、個別商談会(事前アポイント制)
- 出展特設 : 代替食品提案ブース、焼酎提案コーナー、フランチャイズEXPO、日本酒提案コーナー、シーフードストリート、メフードDX
ブース クラフトビール提案コーナー、自治体コーナー、生産者限定コーナー、レストランテック/DXゾーン、プレミアム食材エリア

2

全体スケジュール

搬入・施工	時間
1月20日(月)	主催者工事(出展社の搬入、施工はできません)
1月21日(火)	09:00～18:00(館内への車両の乗り入れは出来ません)
会期	時間
1月22日(水)	2F(オープニングセレモニー・テブカット) 09:20～10:00 10:00～17:00 ※会期初日、出展社は08:30より入場できます。
1月23日(木)	10:00～17:00 ※会期2日目、出展社は08:30より入場できます。
搬出	時間
1月23日(木)	17:00～20:00(館内への車両の乗り入れは出来ません)

3 会場への交通案内



●東京駅から

- ◎東京駅 ▶ (JR山手線 2分) ▶ 有楽町 ▶ (東京メトロ有楽町線 17分) ▶ 東池袋駅
- ◎東京駅 ▶ (JR山手線 23分) ▶ 池袋駅
- ◎東京駅 ▶ (東京メトロ丸ノ内線 17分) ▶ 池袋駅

●羽田空港から

- ◎羽田空港 ▶ (京浜急行 25分) ▶ 京急品川駅・JR品川駅 ▶ (JR山手線 26分) ▶ 池袋駅
- ◎羽田空港 ▶ (エアポートリムジンバス 60分) ▶ サンシャインシティプリンスホテル

●各駅から会場まで

- ◎池袋駅 東口 (JR・東京メトロ・西武池袋線・東武東上線) から徒歩8分
- ◎東池袋駅 出口6・7 (東京メトロ有楽町線) から徒歩3分
- ◎東池袋四丁目停留所 (都電荒川線) から徒歩4分

4 会場施設概要

●展示ホールC・Dへのご案内

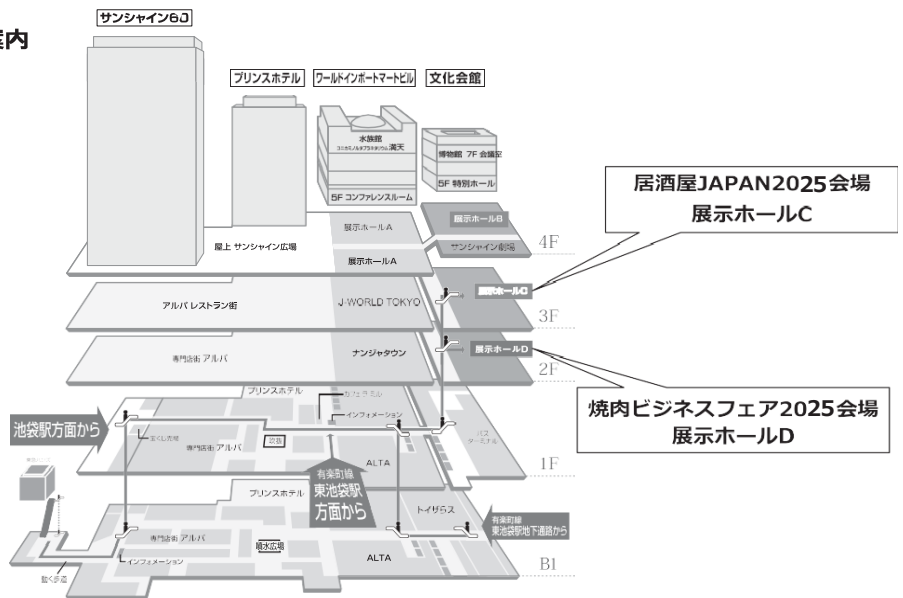

●展示ホールD仕様

場 所	文化会館2F
面 積	3,341㎡
天 井 高	3m、一部2.6m
会場照明	900LUX
床 荷 重	平均300Kg/㎡

●展示ホールC仕様

場 所	文化会館3F
面 積	2,860㎡
天 井 高	3.67m、一部3m
会場照明	900LUX
床 荷 重	平均500Kg/㎡



●特別招待券

約55万枚の特別招待券を発送します。

- ①全国の「焼肉・ホルモン店」、「居酒屋」、「韓国料理店」、「やきとり店」、「鳥料理店」、「スーパー」(約220,000件)
- ②顧客招待ツールとして、出展社様に無料配布(約220,000件)
- ③全国焼肉協会(JY)、大阪外食産業協会(ORA)、日本居酒屋協会、日本馬肉協会、居酒屋甲子園、繁盛店への道等、業界団体の飲食加盟店へ複数枚数(約50,000件)
- ④過去にご来場頂いた有力来場者への発送(約60,000件)

●全国焼肉協会(JY)・大阪外食産業協会(ORA)・日本居酒屋協会・日本馬肉協会より会員加盟店にDM発送

●新聞・雑誌での広報・宣伝

- ①広告出稿・日本食糧新聞・日食外食レストラン新聞、日本外食新聞、焼肉新聞、近代食堂、グルメキャリー
- ②焼肉・外食業界専門誌及び各種メディアなどへの告知活動、取材要請

●Webサイトの活用

- ①公式ホームページによる情報発信と、事前来場登録のサービスのご提供
- ②日本食糧新聞社、全国焼肉協会(JY)、大阪外食産業協会(ORA)、日本居酒屋協会、フードスタジアム、日本外食新聞、ホームページへのリンクバナーの掲出
- ③関連Webサイトでの告知活動、取材要請
- ④外食NEWSアプリのダウンロード者向けに配信

●メルマガ配信

- ①過去来場者(のべ約50,000件に10回配信、計50万件)
- ②日本食糧新聞社主催『ファベックス』、『デザート・スイーツ&ベーカリー展』来場者(中食業界、外食業界、デパート・スーパー・CVS)(約60,000件に5回配信、計30万件)
- ③日本居酒屋協会、フードスタジアム、「日本外食新聞」日報、居酒屋甲子園、繁盛店への道より会員及びメルマガ購読者に配信(複数回配信でのべ20万件)

●テレアポ/直接訪問

全国の「焼肉・ホルモン店」、「居酒屋」、「韓国料理店」、「やきとり店」、「鳥料理店」に対し、来場促進のテレアポを行います。また、展示会の内容を説明し目的をもって来場して頂けるよう促します。

●Facebook/Twitter/Instagram

最新情報をリアルタイムで発信します。



●特別招待券

約55万枚の特別招待券を発送します。

- ①全国の「焼肉・ホルモン店」、「居酒屋」、「韓国料理店」、「やきとり店」、「鳥料理店」、「スーパー」(約220,000件)
- ②顧客招待ツールとして、出展社様に無料配布(約220,000件)
- ③日本居酒屋協会、居酒屋甲子園、繁盛店への道、大阪外食産業協会(ORA)、全国焼肉協会(JY)、日本馬肉協会、等、業界団体の飲食加盟店へ複数枚数(約50,000件)
- ④過去にご来場頂いた有力来場者への発送(約60,000件)

●業界3団体(一般社団法人日本居酒屋協会、NPO法人居酒屋甲子園、NPO法人繁盛店への道)より会員各社へ来場誘致

●特別協力の飲食店経営者の団体からの来場誘致

●日本外食新聞の紙面やアプリ、メルマガにて随時発信

●新聞・雑誌での広報・宣伝

- ①広告出稿・日本外食新聞、日本食糧新聞、日食外食レストラン新聞、グルメキャリー
- ②外食業界専門紙及び各種メディアなどへの告知活動、取材要請

●Webサイトの活用

- ①公式ホームページによる情報発信と、事前来場登録のサービスの提供
- ②業界3団体(一般社団法人日本居酒屋協会、NPO法人居酒屋甲子園、NPO法人繁盛店への道)と株式会社外食産業新聞社、ホームページへのリンクバナーの掲出
- ③関連Webサイトでの告知活動、取材要請
- ④外食NEWSアプリのダウンロード者向けに配信
- ⑤特別協力の飲食店経営者の団体ホームページへのリンクバナーの掲出
- ⑥FOOD FUN内の専用ページにて情報発信

●メルマガ配信

- ①過去来場者(のべ約50,000件に10回配信、計50万件)
- ②日本居酒屋協会、フードスタジアム、「日本外食新聞」日報、居酒屋甲子園、繁盛店への道より会員及びメルマガ購読者に配信(複数回配信でのべ20万件)

●テレアポ/直接訪問

全国の「居酒屋」、「焼肉・ホルモン店」、「韓国料理店」、「やきとり店」、「鳥料理店」に対し、来場促進のテレアポを行います。また、展示会の内容を説明し目的をもって来場して頂けるよう促します。

●Facebook/Instagram

最新情報をリアルタイムで発信します。

6 特別招待券・VIP招待券・ポスター・出展社IDパス

焼肉ビジネスフェア/居酒屋JAPAN東京会場の特別招待券、VIP招待券、出展社IDパスを下記要領で出展社様に配布します。

VIP招待券は重要なお客様をより効果的にご招待することができます。

(当日はVIP専用受付をご用意いたします。)

上記すべて追加配布もさせていただきます。追加ご希望の出展社は、**東京会場提出書類No.1「特別招待券・VIP招待券・ポスター申込書」**に記載のQRより、**12月23日(月)までに事務局**へご提出ください。

	規定配布数(無料)	追加配布(規定枠を超える分)
特別招待券	200枚/1小間	無料
VIP招待券	5枚/1小間	有料1セット(10枚) 5,000円(税抜)
出展者IDパス	・1~5小間 → 5枚 ・6~10小間 → 10枚 ・11小間~ → 15枚	無料 ※現場にてお渡しいたします。

- 特別招待券の追加は10枚単位でお申込みください。
 - 特別招待券、VIP招待券の規定配布数は12月上旬頃お送りいたします。追加分につきましては、申込書が届き次第随時お送りいたします。
 - 追加枚数が多い場合は、納期をご相談させていただく場合があります。(無くなり次第終了となります。)
 - 会期中に出展社IDパスをつけていない方は入館、搬入できませんのでご注意ください。
 - 出展社IDパスには必ず出展社名をご記入の上、ご着用ください。
 - 出展社IDパスは、会場内事務局で名刺と交換の上、配布いたします。
 - 締切までに追加申し込みがない場合は、規定枚数分のみ送付いたします。
- ※ポスターをご希望の方は、「提出書類 No.1」よりお申込みください。**

広報・プロモーション、特別招待券、VIP招待券、ポスター、出展社IDパスに関するお問い合わせ先

外食ソリューションEXPO事務局(株式会社エヌイーオー企画内)
〒103-0025 東京都中央区日本橋茅場町3-12-2 ASKビル5階
TEL:03-5843-6972 FAX:03-5843-6529
e-mail: info@gaisyokusolutionexpo.com

7 ガイドマップ

展示会開催当日、会場図面、会場内セミナーなどのプログラムを掲載する焼肉ビジネスフェア2025、居酒屋JAPAN2025のガイドマップを発行し、無料で来場者に配布します。

■ガイドマップ概要

- サイズ: B3サイズ
- 発行日: 1月22日(水)
- 発行部数: 23,000部(予定)
- 配布方法: 来場者に無料配布
- 出展社配布枚数: 1社1部
- 主な掲載内容: 会場図面、セミナー情報など

8 出展社情報掲載 ※全出展社必須

両展示会公式WEB展示会にて全出展社の情報を掲載いたします。なお、居酒屋JAPAN2025出展社は「日本外食新聞」にも情報を掲載いたします。

※共同出展社分につきましては、代表出展社が必ずお取りまとめの上、ご提出ください。

※PRプランは数量に限りがあります。先着順とさせていただきます。

※申込受理後の中止はお受けできません。

※PRプランをお申込みの出展社は、**東京会場提出書類No.2「PRプラン申込書」**にご記入の上、**12月11日(水)までに焼肉ビジネスフェア/居酒屋JAPAN事務局へご提出ください。**

<ガイドマップ>

ガイドマップは全ての来場者が手にする告知効果の高い宣伝ツールとなります。自社ブースへの動員を効果的に促進するバナー広告を募集いたします。

■ 広告概要

○広告原稿締切日=12月11日(水)

※その他注意事項=

- ①入稿形態はデータ入稿のみとなっております。
- ②広告原稿には必ず出力見本を1部添付してください。
- ③データは、アドビイラストレーターで作成し、文字をアウトライン化して、MOまたはCD-ROMでご提出ください。
- ④ガイドマップの広告は校正をお出ししません。事務局責とさせていただきますので、予めご了承ください。
- ⑤申込締切日以降の掲載中止はお受けできません。
- ⑥ガイドマップは広告枠数に限りがありますので先着順で受け付けます。
- ⑦掲載された広告内容等に関する一切の責任は広告主が負うものとします。

枠数	仕様	料金(税抜)	サイズ(天地×左右mm)
1枠	カラー	100,000	48×72

<公式ホームページバナー広告>

外食ソリューションEXPO公式ホームページへ掲載するバナー広告を募集いたします。

公式ホームページは本フェアへ興味のある方へ向け貴社名・製品をアピール出来る告知効果の高い宣伝ツールとなり、本情報をガイドマップにも連動していきます。

サイズ(天地×左右pixel)	小:295×100	中:295×200	大:980×300
金額(税抜)	80,000	100,000	200,000

<メルマガ配信>

全国各地から動員する「居酒屋JAPAN」、「焼肉ビジネスフェア」事務局が発行する、飲食店向け情報メールマガジンにて配信。展示会と併せた効果的なアプローチが可能です。

配信先：全国の焼肉店・居酒屋・焼き鳥店・その他飲食店

メール種類	テキスト	HTML
金額(税抜) / 単発1回	100,000	150,000

<FOODFUNバナー広告>

「日本外食新聞」が運営する外食関係者に役立つ幅広いメーカー情報を発信するフードビジネスポータルサイト「FOODFUN」へのバナー広告掲載で、幅広い飲食店へのアプローチが可能となり、展示会出展との相乗効果が期待できます。

プラン	スタンダード	プレミアム	掲載期間 3か月
サイズ	336×280pixel	PC版 1600×200pixel SP版 900×190pixel	
金額(税抜)	100,000	500,000	

<ブース補助スタッフ>

飲食店の現役ホールサービススタッフが出展社様の商品説明やチラシ配りのサポートをいたします。
※金額等はお問合せ下さい。

<招待券発送同梱>

飲食店へ直接発送

開催2か月前、来場動員のための招待券発送の際、貴社のPRチラシ等を同封の上発送します。

発送のリストや封筒などは不要の為、効率的にターゲット先への送付が可能です。

また招待券との同梱の為、来場するバイヤーへの当日のブース誘致の訴求効果も見込めます。

※金額等はお問合せ下さい。

発送先	発送時期	仕様
・全国の焼肉店・居酒屋・焼き鳥店・その他飲食店 ・過去にご来場いただいた方への発送 ※ご要望によって地域や業種などセグメントも可能	会期2か月前から 1か月前	角2封筒での発送 本展招待券+ 貴社チラシ 封入

広報・プロモーション、特別招待券、VIP招待券、ポスター、出展社IDパス、PRプランに関するお問い合わせ先

外食ソリューションEXPO事務局（株式会社エヌイーオー企画内）
〒103-0025 東京都中央区日本橋茅場町3-12-2 ASKビル5階
TEL:03-5843-6972 FAX:03-5843-6529
e-mail : info@gaisyokusolutionexpo.com

10 搬入・搬出

■ 搬入・搬出スケジュール(規定作業時間)

- 搬入：1月20日（月）※主催者工事（出展社の搬入・施工は出来ません）
1月21日（火）09:00～18:00
- 搬出：1月23日（木）17:00～20:00

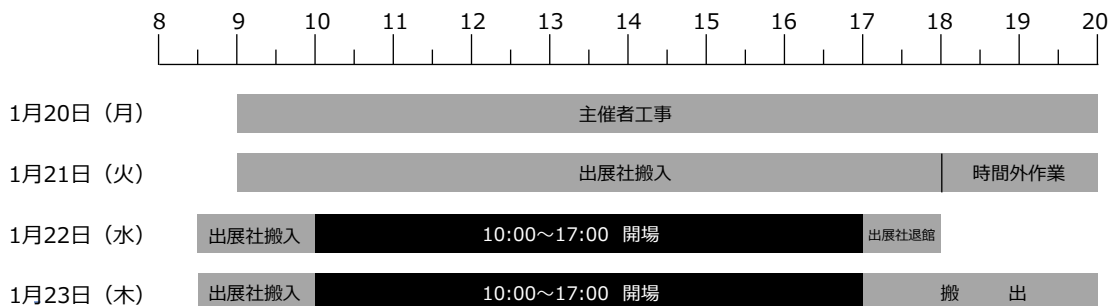

※搬入・搬出ともに館内への車両の乗り入れはできません。

■ 消防査察について

会期前日に、禁止行為解除申請をしているブースを対象に、管轄消防署による査察があります。詳細につきましては改めて搬入前にご案内させていただきますが、該当出展社様は以下の点にご注意いただきますようお願いいたします。

● 実施のタイミング：1月21日(火) 夕方(15時30分予定)

- 査察の時間までに、申請をしている製品の展示、消火器の設置を完了いただきますようお願いいたします。
- 実際に展示する製品の仕様や数量は、申請している内容と相違が無いようにご準備をお願いいたします。
- 査察時には、申請内容を把握されているご担当者様が必ずお立会いいただきますようお願いいたします。立ち会いはいただけない場合、展示ができなくなる可能性がございますので、ご理解の程をお願いいたします。

■ 車両による搬入・搬出について

展示ホールの荷捌き所はスペースが広くありません。車両による搬入・搬出は極力ご遠慮くださいますよう、ご協力の程、よろしくお願いいたします。止むを得ず、車両による搬入を希望される出展社は、**東京会場提出書類No.11「搬入出車両証申込書」**にご記入の上、**12月11日(水)までに施工担当窓口へ**ご提出ください。後日、「搬入出車両証」を発送します。

- 搬入搬出作業のため車両には、1車両につき1枚の車両証が必要です（コピー不可）。
車両証のない車両は入場できませんのでご注意ください。
- 車両証は搬入出車両のフロントガラスに必ず添付してください。
- 荷捌き所は車両の留め置きはできません。作業終了後は速やかに車両を移動してください。
- 申し込みが多数の場合は、事務局にて搬入出の時間調整をさせていただく場合があります。予めご了承ください。

<焼肉ビジネスフェア>

焼肉ビジネスフェア出展社様は文化会館1Fバスターミナルにお入りください。

[展示ホールD（文化会館1階バスターミナル）搬出入経路図]

■サンシャインシティ周辺図



■集荷所エリア

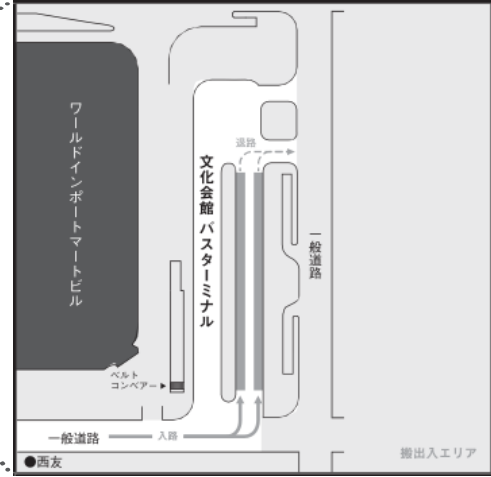

東京会場



バスターミナル
入口
文化会館 1Fへ

バスターミナル 搬出入エレベーターサイズ	積載量 (kg)	カゴ内寸法(mm)			出入口寸法(mm)	
		巾	奥行	高さ	巾	高さ
1号機	3,000	2,500	2,310	2,650	1,900	2,400
13号機	3,000	1,700	3,100	3,000	1,700	2,500

※車両の留め置きは「サンシャインパーキング」等の有料駐車場をご利用ください。

※荷捌き所では警備員の指示に従ってください。

※バスターミナルでの荷捌入庫車両の高さ制限（ウイング開放時含む）は3.8m以下となります。

<居酒屋JAPAN>

居酒屋JAPAN出展様は首都高速5号線東池袋ランプからお入りください。
(一般道からは入れません)

① 高速道路を利用して搬入する場合

[展示ホールC (文化会館3階首都高速直結) 搬出入経路図]

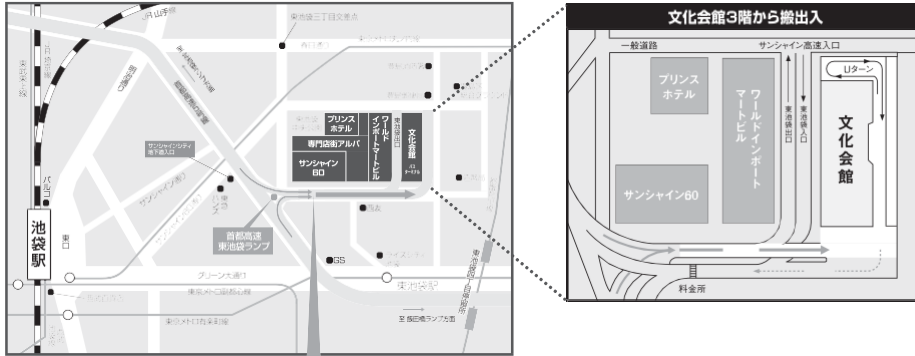

※搬入、搬出共に首都高速直結となりますのでご注意ください。

※首都高速道路直結荷捌所での荷捌入庫車両の高さ制限(ウイング解放時含む)は3.3m以下となります。

② 一般道路を利用して搬入する場合

※2.1m以上の車両は高さ制限により地下駐車場には入れませんので、
必ず首都高速5号線 東池袋ランプからお入りください。

※一般道からの搬入、搬出をご希望の出展様は地下駐車場をご利用ください。
1時間の無料駐車券をお渡しします。



東京会場

■有料駐車場のご案内

●サンシャインシティ周辺地図



●サンシャインパーキングのご案内

収容台数	1,800台
営業時間	年中無休 24時間営業
車両制限	車高2.1m 車幅2.5m 車長6.0m
アクセス	首都高速道路 東池袋出口より0分
料 金	30分400円(税込)
お問合せ	サンシャインパーキングフロント(サンシャイン60 B2) TEL : 03-3989-3452

■ 宅急便・クール便について ※両展共通

<搬入>

宅急便を利用して搬入を行う場合は、送り先記入欄に、サンシャインシティ展示ホールの住所、展示会名、出展社名、小間番号、受取人名を明記の上、**1月21日(火)** 指定でお送りいただき、必ずブースでご担当者がお受取りください。

※会場内事務局では荷物のお預かりはしませんのでご注意ください。

※搬入の際は指定の宅配業者はございません。

※荷物を送る際は、A4用紙に「焼肉ビジネスフェア2025(Dホール)」または「居酒屋JAPAN2025(Cホール)」、出展社名、小間番号を記載の上、側面に貼付をお願いいたします。(下記図参照)

焼肉ビジネスフェア2025(ホールD)
居酒屋JAPAN2025(ホールC)

出展社名 株式会社〇〇〇〇

小間番号 〇〇-〇〇

※MAP掲載名と社名が異なる場合は両方記載してください。

宅急便伝票記入例

届け先 〒170-0013 東京都豊島区東池袋3-1-4 サンシャインシティ
「焼肉ビジネスフェア2025(ホールD)または居酒屋JAPAN2025(ホールC)」
小間番号〇〇 会社名：〇〇〇〇株式会社 担当：〇〇 送付口数〇/〇
担当者連絡先 (携帯電話)

<搬出>

搬出の際に宅急便を利用する場合は、宅急便カウンターをご利用ください。

※搬出日/1月23日(木)16:00~18:00、展示ホールD出入口付近に宅急便カウンターを設置します。(下記参照)

荷受けを円滑にさせて頂くため、原則着払いをお願いいたします。

元払いをご希望の方は、当日宅急便カウンターにご相談ください。

※個数が多い場合は、JIT BOXチャーター便の方がスムーズに搬入出がこなえます。

※最大で200サイズ(200cm以内、30kgまで)がご利用いただけます。

※宅急便の1辺の長さは170cm以内となります。上下逆さまにできないなど、輸送状態に定めがあるお荷物は、1辺の長さは100cm以内となります。詳しくはヤマト運輸のホームページをご覧ください。

宅急便・クール便に関するお問い合わせ先

ヤマト運輸株式会社 東池袋中央センター
〒170-0012 東京都豊島区上池袋2-8-5
TEL : 080-5451-7235 FAX : 03-5961-5314
e-mail : y0300711@kuronekoyamato.co.jp
(ヤマト運輸株式会社サービスセンター : 0120-01-9625)

<宅配カウンター設置場所>

2F 焼肉ビジネスフェア 会場
展示ホールD

※会場内レイアウトは仮となっております。

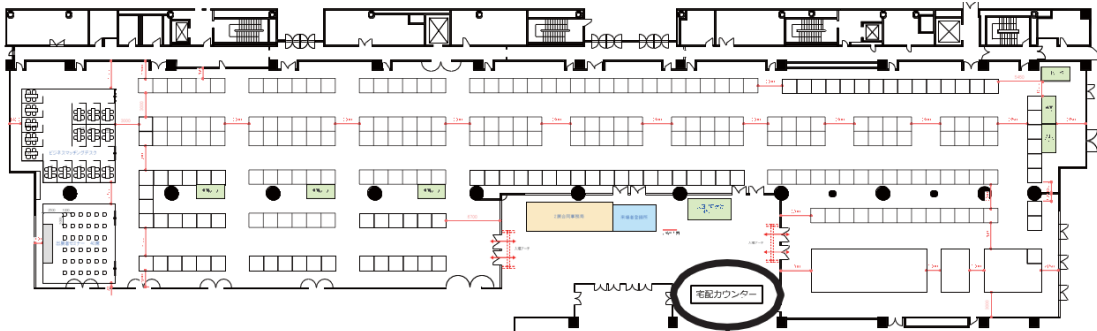

※焼肉ビジネスフェア/居酒屋JAPAN
共通カウンターを2Fロビーに設置致します。

■一括搬入・搬出

事務局では、搬入・搬出時の混雑緩和や出展社の負担軽減等を図るため、指定業者のヤマトボックスチャーター(株)より輸送サービスを提供します。費用等、詳細は下記窓口へ直接お問い合わせください。

※個数が多い場合は、宅配便より、こちらのJIT BOXチャーター便の方がスムーズに搬入出がおこなえます。

ヤマトボックスチャーターのイベント輸送サービス

■JITBOXチャーター便の特徴

展示会で利用する什器や商材・装飾品・カタログ・備品などの輸送に最適です。

◎BOXごと集荷し、BOXごと配達いたします⇒

- ・まとまったお荷物や宅配便ではサイズオーバーなお荷物にも対応
- ・重梱包の手間を省きます。
- ・送り状は1BOX1枚。

◎時間指定が可能⇒無駄な待機時間を解消します。

【メリット】

- ・手配面・・・往路、復路を一括で手配可能です。
弊社管轄支店がお客様をサポートさせていただきます。
- ・搬入・・・時間指定でお届け可能ですので、無駄な待ち時間を解消。
- ・搬出・・・展示会終了後に速やかに搬出いたしますので、
帰りの交通手段もゆとりをもって移動可能。
- ・コスト・・・梱包や送り状の手間や、車両の手配やリスクを回避し、
利便性とコストパフォーマンスを両立。

【ご注意点】 ※ヤマト運輸宅急便とは別サービスになります。宅急便のご用命はお近くの営業所にお問合せ下さい

◎お申し込みについて 全てWEBからのご依頼をお願いしております。

「ヤマトボックスチャーター」のオフィシャルHPより、①ご利用登録 ②ID発行※ ③ログイン ④輸送依頼

の手順で利用予約をお願いします。※IDの発行は最短2日営業日掛かります。次回ご利用からはそのIDをご利用頂けます。

※17:00終了のイベントは、時間外集荷オプション（¥3,000）が掛かります。

JITBOX **チャーター便**



東京会場

■はじめてご利用の方（お早めにご手配ください）

- ①弊社HPより新規取引申込登録をお願いします
- ②データ連携完了後：ID・パスワードがメール2通で配信されます
- ③WEBJIT画面で往復便、または片方の輸送をお手配願います
※ホール名・ブースNo.・ご担当者様の携帯番号を漏れなく入力
- ④イベント会場へ搬入は、御社ブース前へBOXごと配達いたします
- ⑤お客様が荷卸した後の空BOXはブース前から順次回収いたします
- ⑥復路便をご希望の方はお早めにシステム入力をお願い致します



各地事業所
一覧



BOX積み
シュミレー
ション

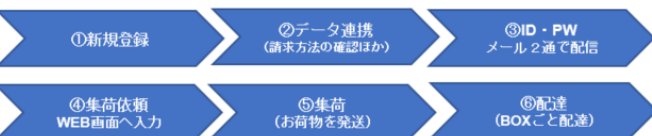
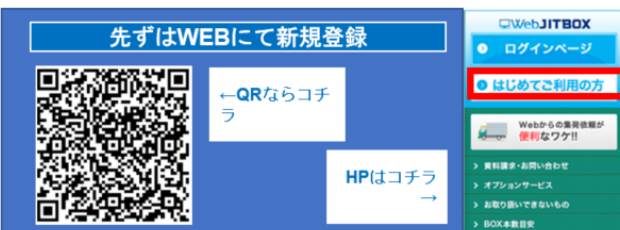

■スケジュール

◎ご依頼期限：2025年1月7日(火)

◎配送スケジュール

集荷日：1月13日(月・祝)～18日(土)

搬入日：1月21日(火)

搬出日：1月23日(木)

配達日：1月25日(土)以降

【お問い合わせ先】

☒ ご相談のメールはこちら ☒

abc-event@kuronekoyamato.co.jp

東京都内イベント会場 ⇄ 各地への運賃（税抜）

1本あたりの片道運賃（東京都運賃）※離島は別途送料がかかります。

（単位：円、税別本体価格）

北海道		東北		関東		北陸・信越		中部		関西		中国・四国		九州	
	運賃		運賃		運賃		運賃		運賃		運賃		運賃		運賃
道東	50,300	青森	26,000	茨城	14,600	新潟	18,300	静岡	16,100	滋賀	21,700	岡山	26,300	福岡	36,000
道北	48,100	秋田	21,800	栃木	14,600	長野	16,100	愛知	18,300	京都	21,800	広島	30,600	佐賀	40,000
道央	46,200	岩手	21,800	群馬	14,600	富山	21,600	三重	21,600	大阪	22,100	山口	34,600	長崎	43,700
道南	45,000	宮城	19,600	埼玉	13,000	石川	21,800	岐阜	19,400	兵庫	25,900	鳥取	30,400	熊本	40,000
		山形	21,800	千葉	13,000	福井	21,800			奈良	21,800	島根	30,800	大分	39,200
		福島	17,900	東京	13,000					和歌山	25,900	徳島	35,000	宮崎	43,700
				神奈川	13,000							香川	34,900	鹿児島	44,200
				山梨	14,600							愛媛	35,300	沖縄	57,900
												高知	35,300		

※日曜日は集荷・配達の日になっており、集配作業を行っておりません。何卒、ご了承ください。

(2) オプション サービス料金(単位:円、税別)

作業内容		
オプション サービス項目	料金	備考
① フルカバー使用	1,000	1BOXあたり
② 縦持・横持集荷・納品(BOXでの輸送が困難な場合)	2,000	1BOXあたり
③ 時間外納品 ※時間の詳細は右記参照	3,000	1BOXあたり
④ クール(冷蔵・冷凍)	5,000	1BOXあたり
⑤ JIT指定配達	3,000	1BOXあたり
⑥ 2時間帯指定配達	1,500	1BOXあたり
⑦ 時間外集荷(18時以降のご指定(20時まで))	3,000	要事前相談
⑧ 2マン作業(運転手を含む)	8,000	1BOXあたり
⑨ お客様専用受領書回収サービス	300	切手・封筒代等実費
⑩ セキュリティオプション	6,500	1BOXあたり
⑪ セキュアリサイクルバック	13,500	1BOXあたり
⑫ Fitシリーズ(単体)	4,000	※1:一部を除く
⑬ Fitシリーズ+1個	6,000	※2:一部を除く

時間帯	詳細
9時～18時まで納品 (標準サービス)	① 指定時間帯はお客様の都合で自由に設定可能。 ② 時間帯の幅は3時間～
時間外 18:01～20:00	時間外納品:3,000円

主なサービス内容と規約

- 商品規格はBOX内寸の奥行1.04mx 横幅1.04m高さ1.70m以内に収まり、最大積載重量:500kg以下になります。
- 損害賠償額は、1BOXにつき500万円が上限となります。
- (補償要件等は、「お取引申込書」「JITBOXチャーター便約款」「貨物自動車運送約款」でご確認願います。)
- ご依頼主様が事前に指定された集荷拠点で、積載済みBOXをお引取り致します。(積載済みBOX単位)
- ご依頼主様が事前に指定された納品先にBOX単位で配達致します。(BOXでの荷降し可能な場所に限定)
- 作業状況によっては、追加でオプション料金が発生する場合がございます。
- 特別な付帯業務および運用費用につきましては、別途協議の上、料金を取決め致します。
- 交通事情等により、ご指定のお届け日・配達時間のご要望に添えない場合もございます。予めご了承ください。
- その他の規約につきましては、弊社HP記載の「JITBOXチャーター便約款」および「貨物自動車運送約款」でご確認願います。
- 初期登録もしくは最終利用から2年間ご利用が無い場合は、再度初期登録が必要になる場合がございます。

※1「エアバレット+エアアクション」、Fitトラック+Fitトラックの組み合わせは一個として扱う

* イベント終了が17:00以降の場合、時間外OP料金3,000円/本がかかります

* BOXから台車などへ積み替えての納品は縦持ちOP料金2,000円/本がかかります

イベント最終日 (WEBJITBOXで復路便の集荷手配済みの場合)

① 印字伝票の控えを
ブースまで持参します
※手配確認・手配漏れ防止

② イベント閉会后空BOX
を
ブースへお届けします

③ お客様にて荷物をBOX
に積み込んでいただきます
積み込み後、BOXの蓋を開けて下
さい

④ 控え伝票をBOXへ
貼付けてお帰り下さい
※行き先不明防止

⑤ 現場STAFFがブース
からBOXを上げます

⑥ 搬出口でBOXを
車両に積み込みます

* イベント終了後、発送は翌日になります。(例) 会場集荷: 金曜日 ⇒ 発送: 土曜日 ⇒ 配達: 月曜日以降

ご注意ください / モニターの故障 (荷物事故) について
横置きモニターを「縦に積み込んだことによる故障」が多発しています。
箱及び製品にダメージが無い場合など、保証の対象にならない可能性がございます。

11 展示装飾

■ 基本装飾仕様

出展料金には、基礎ブース・備品が含まれません。スペース渡しとなります。
出展様は、東京会場提出書類No.3「基本装飾申込書」にご記入の上、
12月11日(水)までにご提出ください。※全社提出

- 1小間の寸法は間口1.8m×奥行き1.8m×高さ2.4mです。(内寸 = W1,800mm×D1,785mm×H2,400mm)
- 隣接する出展社との境に設ける基礎パネルはありません。
- 出展ブースの装飾は事務局指定工事会社が一括して施工いたします。
- 展示ブースの装飾には別途申し込みが必要となります。東京会場提出書類No.3「基本装飾申込書」からお申込ください。

システムパネル利用上の注意事項

- システムパネルは、リース品のため出展社の責務により損傷した場合は弁償していただくこととなりますので、取扱いに注意してください。
- パネルに直接、釘・ビスを打つ事やテープ類を貼ることは禁止しております。
また、パネル及びポールへの加工、切り接ぎもできません。
- パネルに物を立てかけると転倒の恐れがありますので、壁面の施工、装飾物は自立構造にしてください。
- 展示商品、装飾物やモニター類をパネルに直付けすることはできません。ただし、ポスター類や軽量の説明パネル等は、パネルフック(S字フック)による取り付けができます。また、装飾用の画鋲やプッシュピンは使用できますが、撤去時に出展社の責任において、必ず原状回復を行ってください。

■ 突出し看板のご案内

- 「出展社申込書」の出展分野又は提出書類にて焼肉ビジネスフェアは「BBQゾーン」・「代替肉提案ブース」・「やきとり&鳥料理パビリオン」・「メのラーメンパビリオン」・「ステーキ&ハンバーグパビリオン」・「MEET KOREA」、居酒屋JAPANは「シーフードストリート」・「代替食品提案ブース」・「フランチャイズEXPO」・「レストランテック/DXゾーン」・「プレミアム食材エリア」・「ドリンク提案コーナー」・「メフードDX」にチェックをつけて頂いた場合のみ、ブースのポールにつける下記の突き出し看板が設置されます。(無料)

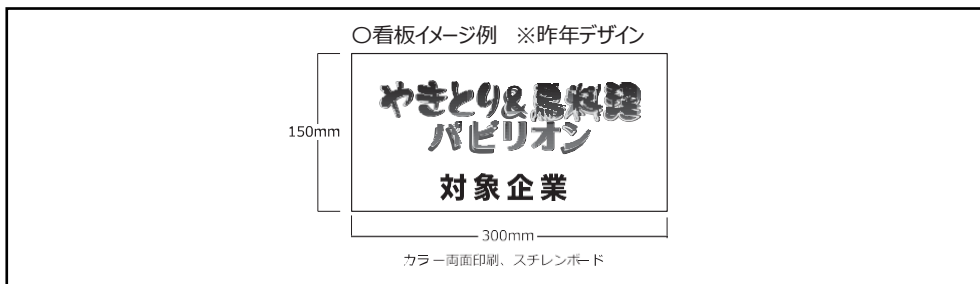

■ 基本装飾カラーサンプル

- パンチカーベットのカラーは下記よりお選びいただき、
東京会場提出書類No.3「基本装飾申込書」にご記入の上、12月11日(水)までに施工担当窓口へご提出ください。

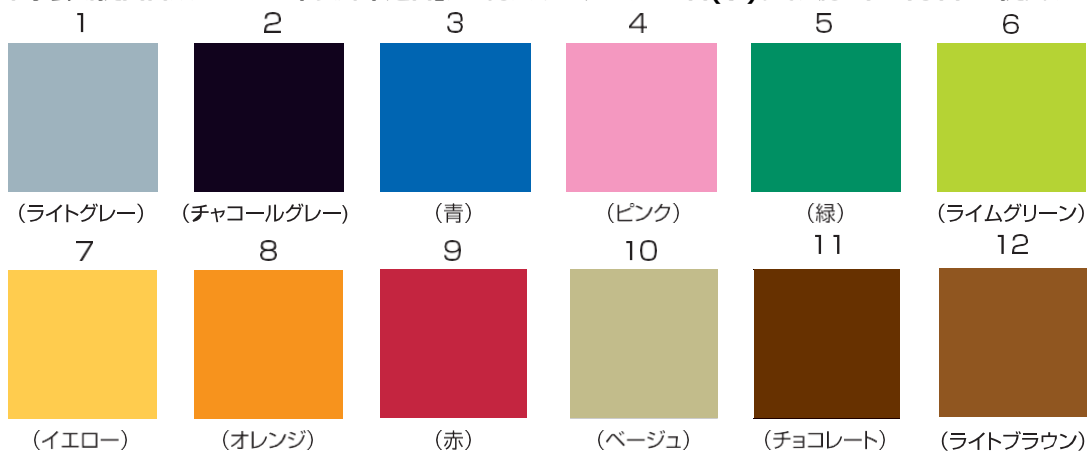

※カタログの色と実際の色が若干異なる場合がございますのでご了承ください。

■基本装飾パッケージプラン

出展料金には、基礎ブース・備品が含まれません。スペース渡しとなります。

出展様は、東京会場提出書類No.3「基本装飾申込書」にご記入の上、
12月11日(水)までにご提出ください。※全社提出

※パッケージブースは、以下の仕様となります。全プラン壁面の高さは、2.1mになります。

パッケージプラン

【詳細】

- 高さ：2,400mm（内、社名板の高さ300mm/フレーム含む）
- 床（バンチカーペット）：1,800mm×1,800mm
カラーサンプルより1色選択可
- 壁面パネル：高さ2,100mm
- 社名板：W1200×H200 ※ロゴ掲載等は別途費用がかかります。

◇1小間：1.8m(間口)×1.8m(奥行き)

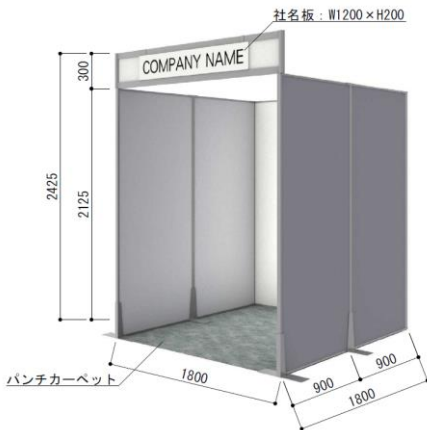

¥ 63,250(消費税込)

◇2小間：3.6m(間口)×1.8m(奥行き)

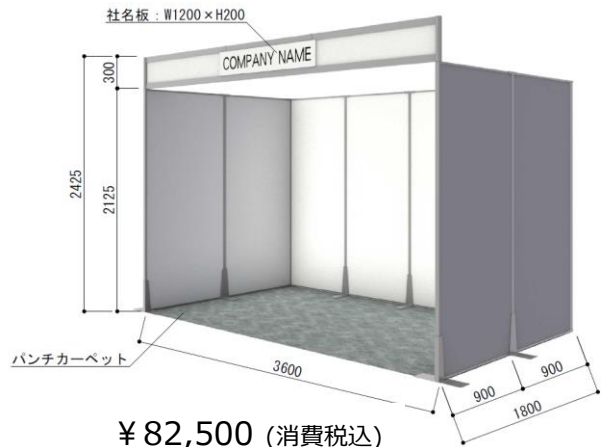

¥ 82,500 (消費税込)

◇3小間：5.4m(間口)×1.8m(奥行き)

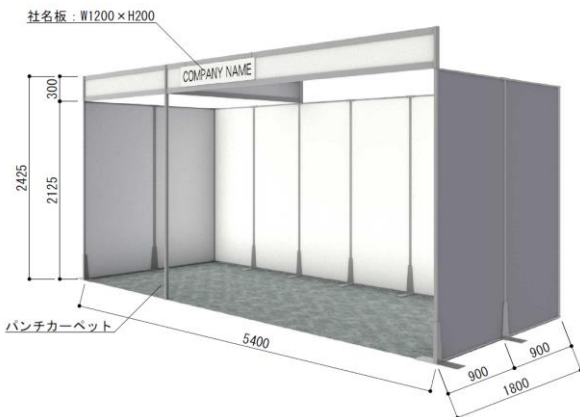

¥ 118,250 (消費税込)

◇4小間：7.2m(間口)×1.8m(奥行き)

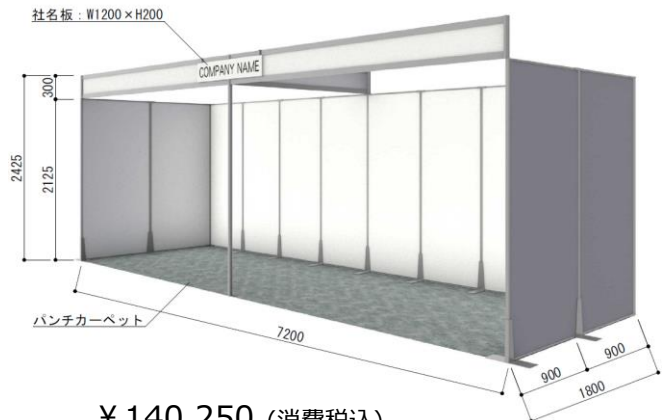

¥ 140,250 (消費税込)

※小間数が5小間以上又は木エプラン希望の方は、施工担当窓口までお問合せください。別途お見積りいたします。

※角小間の出展様は、通路側の袖パネルの有無をお選びいただけます。東京会場提出書類
No.3「基本装飾申込書」にご記入の上、12月11日(水)までに施工担当窓口までご提出ください。
ただし、通路に面する部分を1/2以上壁面でふさぐことはできません。

■ 基本装飾仕様【注意事項】 両展共通

システムパネル利用上の注意事項

- システムパネルは、リース品のため出展社の責務により損傷した場合は弁償していただくことになりますので、取扱いに注意してください。
- パネルに直接、釘・ビスを打つ事やテープ類を貼ることは禁止しております。
また、パネル及びポールへの加工、切り接ぎもできません。
- パネルに物を立てかけると転倒の恐れがありますので、壁面の施工、装飾物は自立構造にしてください。
- 展示商品、装飾物やモニター類をパネルに直付けすることはできません。ただし、ポスター類や軽量の説明パネル等は、パネルフック(S字フック)による取り付けができます。また、装飾用の画鋲やプッシュピンは使用できますが、撤去時に出展社の責任において、必ず原状回復を行ってください。

■ 装飾物・展示の高さ制限について 両展共通

装飾物・展示の高さ制限は以下の通りです。

- バックジブス壁面の高さは全て2.1mとします。
- 2小間以上（単列小間）でお申し込みの出展社は、通路から1mセットバックして、高さ2.4mまでとします。（図1）
- 独立小間（複数小間）の出展社は、通路から1mセットバックして、高さ2.4mまでとします。（図2）
- 2.1mを超える装飾を希望する場合は、設計・企画の時点で設計図を施工担当窓口まで提出し、承認を得てください。会場の構造上承認できない場合もございます。※低天井下については、高さ2.1mまでとなります。

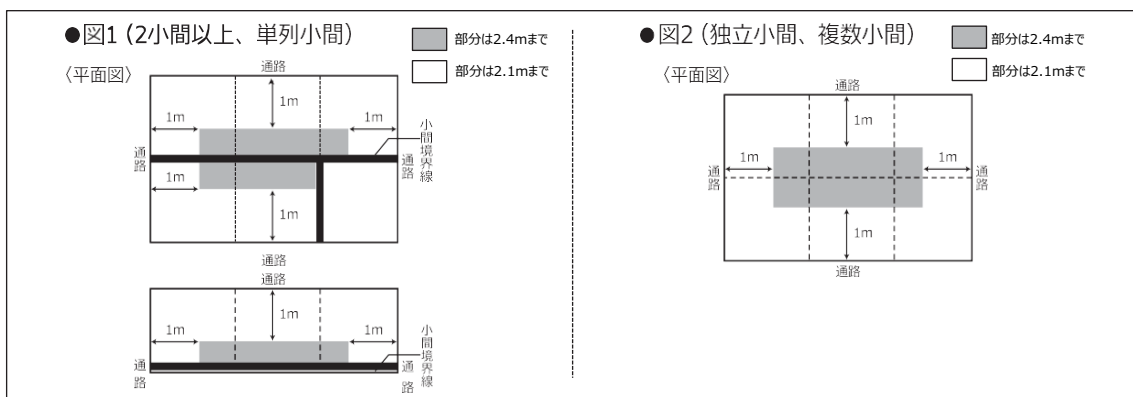

■ ブース装飾及び、物品等の設置におけるご注意 両展共通

- 会場内のスプリンクラー設備が有効に機能するよう、ヘッド周辺にはスペースが必要になります。消防法施行規則13条の2により、デфлекター下方45cm、水平距離30cm以上の空間を確保してください。（図1参照）
ご不明な点がございましたら、焼肉ビジネスフェア/居酒屋JAPAN施工担当窓口までお問い合わせください。

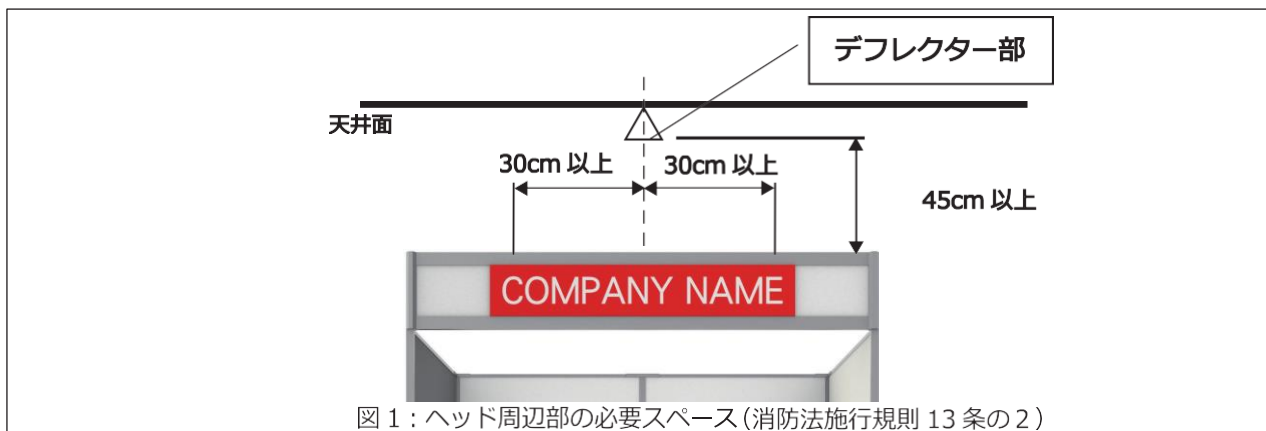

■ 基本装飾・レンタル備品 両展共通

- 事務局指定工事業者では基本装飾・レンタル備品(展示台、イス、テーブル、電気設備等)を承ります。
別添資料「提出書類」よりお申し込みください。

■ その他装飾に際しての注意事項

- 装飾物・出展物が小間の枠外にはみ出ることを禁止します。
- 通路に面する部分を壁面で1/2以上ふさぐことを禁止します。

● スピーカー・照明器具の取り付け位置は装飾規定の高さ制限内でかつ通路に出さないようにしてください。
また、通路や対面・隣接小間にスピーカー・照明器具を直接向けないでください。

◎ 装飾違反小間の例

- 展示装飾及び出展物を会場の天井・柱・壁などに吊り下げたりもたせかけることを禁止します。
- 会場設備・基礎小間・他社の出展物及び装飾等を破損した場合は、すみやかに事務局へ届け出てください。
- 会場常設の消火器・屋内消火栓・スプリンクラー設備・自動火災報知機・誘導灯等を装飾物などにより隠蔽しないでください。
また、その付近には使用の際に障害となる陳列及び工作物等の物品を置かないでください。
- 会場の管理運営の支障を生ずる騒音・振動・臭気・煙等を発生する工事は、原則として禁止します。
- 会場内を破損・汚損・漏水する恐れのある場合は、あらかじめ養生等を施してください。
- 装飾物及び出展物は、地震等により転倒・落下・移動等しないよう、確実に固定・取り付けをしてください。

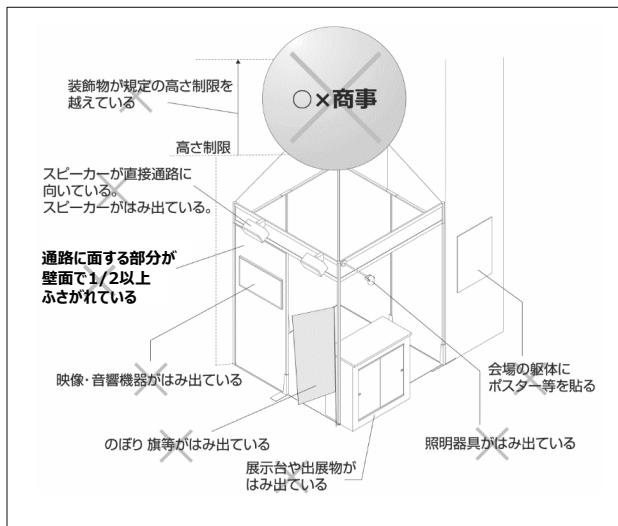

■ 装飾資材の防災規則 ※下記事項を必ずお守りください。

- 展示台、旗(のぼり)、幕類、布、カーペット等の可燃性物品を使用する場合、工場で加工した防災処理済みの物を使用してください。現場吹き付けによる防災加工は一切認められません。ただし、薄い布、紙などを防災合板に全面密着して貼り付けしたものは、防災合板とみなしますが、厚い布、ひだのある紙類の貼り付け、鋸、釘止めなどは防災合板と一体とみなされず、防災処理を必要とします。
- 館内において溶接などの火花を発生する工事は禁止されています。
- 装飾資材としての発泡スチロール、ウレタン、アクリル又は燃えやすい化学繊維などは原則使用できません。ただし、消防上一定条件を満たせば承認される場合がありますので事前に施工担当窓口までご相談ください。
- スモークマシン、装飾としてのネオン管の使用はできません。
- 防災表示は対象物品ごとに付けてください。この表示は消防庁長官の認可を受けたもので、(財)日本防災協会発行のラベルに限ります。

○ 防災ラベルの見本

防災カーペット



縦30mm／横40mm
彩色は、地を白色、
文字「防災」を赤色、
他の文字及び横線は黒色。

防災合板及びカーテン・布類

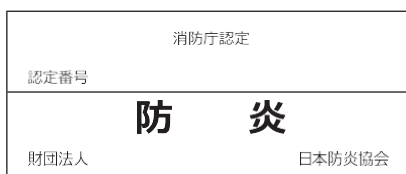

縦25mm／横60mm
彩色は、地を白色、
文字「防災」を赤色、
他の文字及び横線は黒色。

施工・装飾、火気・危険物の取り扱いについてのお問い合わせ先

焼肉ビジネスフェア/居酒屋JAPAN施工担当窓口(株式会社トーガシ)
〒104-0041 東京都中央区新富2-14-4 住友新富ビル4F
TEL:050-3138-2460 FAX:03-6222-8697
E-MAIL: yakinikufair@tohgashi.co.jp / izakaya-japan@tohgashi.co.jp
担当：藤村・水島・邊見・佐藤・田中・比佐野
対応時間：10:00～17:00(土日祝日除く) 年末年始休暇:12月27日～1月5日

■ 裸火(火気)の使用および危険物品の持込

裸火(火気)の使用および危険物品の持込フロー

※使用の有無にかかわらず全社ご提出ください

提出書類No.6「火気・危険物等持込許可申請書」

提出先：施工担当窓口（株）トーガシ

提出期限：2024年12月5日(木)

裸火(火気)の使用および危険物品の持込はありますか？

※裸火(火気)、危険物についての詳細はP20~をご参照ください

あり

裸火の使用、または危険物品の持込

なし

提出書類No.6「火気・危険物等持込許可申請書」および下記申請に必要な添付書類①②③を施工担当窓口(株)トーガシへ提出

申請に必要な添付書類

- ①実演機器、製品(油等含む)のカタログ1部(使用製品に○をつける)
- ②危険物品安全データシート(SDS)1部
- ③ブース内図面1部 ※図面に下記内容を記入ください

- ・裸火、危険物品の使用位置
- ・裸火と可燃物との距離
- ・危険物品、裸火を使用する実演機器の固定方法
- ・消火器(10号)の位置

※上記以外にも実演内容(方法)の詳細資料をご提出いただく場合があります

事務局より管轄消防署へ裸火(火気)・危険物品の持込許可を申請

※申請後、持込許可がおりた出展社様は、申請内容を把握されているご担当者がお立会いのもと、1/21(火)夕方(15時30分予定)に消防査察があります。

「なし」の場合も提出書類No.6「火気・危険物等持込許可申請書」の、「火気・危険物の取り扱いを行わない」にチェックし、施工担当窓口(株)トーガシへ提出

※消防署への申請は、出展社単位ではなく、展示会として施工担当窓口で一括で申請いたします。
1社の変更や遅延が全体の規制にかかわりますので、提出期限厳守で申請ください。

■ 火気・危険物の取り扱い

禁止行為について

東京都火災予防条例第23条により、会場内での下記の行為は禁止されています。

- ・裸火(火気)の使用
- ・危険物の持込

ただし、出展上やむを得ない場合は、

事前に施工担当窓口で一括して所轄消防署に申請し、「禁止行為解除承認」を受け、指示に従った禁止行為解除の処置を施した行為のみ許可されます。

● 裸火の使用(電気を熱源とする器具を含む)

「裸火」とは気体、液体、固体燃料を使用する火気器具類で、炎、火花を発生させるもの、または発熱部を外部に露出するもの(各種コンロ、ガスバーナーなど)です。また、電気を発熱とする器具で発熱部が赤熱して見えるもの(ただし、発熱部が焼室、風道、庫内に面しているトースター、ヘアードライヤー、オーブン等を除く)、及び外部に露出した発熱部に可燃物が触れた場合、瞬時に着火(表面温度400℃以上)する恐れのあるものも裸火に含まれます。

● 危険物の持ち込み

「危険物品」とは、東京都火災予防条例施行規則第8条に掲げるものをさします。ただし、当該禁止行為の解除については、次の承認要件をもって事前に申請し、所轄消防署長が諸般の状況から火災予防上支障がないと認めた場合は、必要最低限の範囲に限り、禁止行為の解除が認められます。

該当する場合は、**東京会場提出書類No.6「火気・危険物等持込許可申請書」を12月5日(木)までに施工担当窓口へ提出してください。**併せて、**P18をご参照いただき、「申請に必要な添付書類」もご提出ください。**一括して所轄消防署に申請し、承認されたものについてのみ許可します。

● ガスについて

※可燃性ガス(液化石油ガスに限る)の持ち込みは各ホール全体でガス総質量**5kg以下**です。

※ブース内に持込めるガスの総質量は、**1日0.5kg以下**です。

持ち込める条件は、以下の3点の措置が講じられていることが必須となります。

使用する容器は、外圧によりつぶされない構造・容器の転倒防止措置が図られている・容器の連結使用がないこと

※お持ち込みになられるガスボンベの写真、メーカー、品番等の提出が必要となります。

※**会場内では、提出頂いた内容(メーカー、品番等)と同様のものではないと使用できません。また、持ち込みも不可となります。**

※出展社全体の持ち込み量を換算し、主催者より持込容量の軽減を依頼することもございますので、あらかじめご了承ください。

● 炭の持ち込みについて

※耐熱性で密閉のできる火消し壺をご用意ください。

■ 消防査察について

会期前日に、禁止行為解除申請をしているブースを対象に、管轄消防署による査察があります。

詳細につきましては改めて搬入前にご案内させていただきますが、該当出展社様は以下の点にご注意いただきますようよろしくお願いいたします。

● 査察の時間までに、申請をしている製品の展示、消火器の設置を完了いただきますようよろしくお願いいたします。

● 実際に展示する製品の仕様や数量は、申請している内容と相違が無いようにご準備をお願いいたします。

申請時の内容と異なる場合、承認されない場合がありますのでご注意ください。

● 査察時には、申請内容を把握されているご担当者様が**必ずお立会い**いただきますようお願いいたします。

立ち会いはいただけない場合、展示ができなくなる可能性がございますので、ご理解の程お願いいたします。

実施のタイミング：1月21日(火) 夕方(15時30分予定)

■ 禁止行為解除の基本条件

● 裸火使用の承認について

・裸火使用の台、調理用フライヤーの周囲

裸火使用の台及び調理用のフライヤー周囲には、金属以外の不燃材(例：モルタル12mm以上の耐火ボード)を側面三方と底面に設置し、来場者から直接手が届かないように設置する必要がありますので、

東京会場提出書類No.6「火気・危険物等持込許可申請書」を

12月5日(木)までに必要事項をご記入の上、レイアウト図面、お持ち込みになられる該当製品の写真とメーカー、品番等が分かるものを添付し、施工担当窓口へご提出してください。

また、施工にあたって自社工事をご希望の方は施工担当窓口までご相談ください。なお、使用する裸火の器具のサイズに合わせて耐火ボードを製作することも可能ですので、**東京会場提出書類No.13「レンタル備品(A-2)申込書」**より耐火ボードをお申込ください。

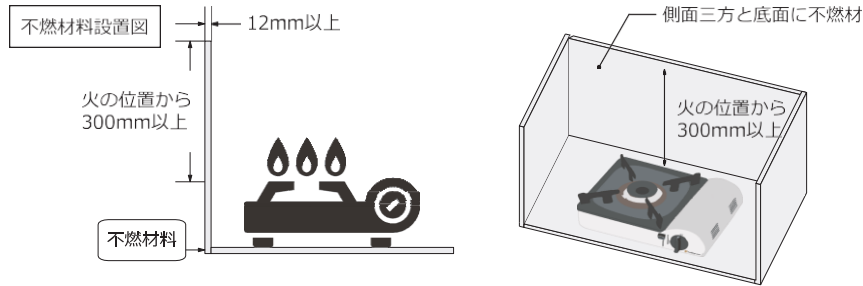

・展示実演用据置型フライヤー等

展示実演目的のフライヤー、その他沸騰器具が通路に面する場合は、来場者にやけどの危害を及ぼさないように防護装置を設け、安全を十分に考慮してください。

※危険物品、その他の易燃性の可燃物から水平距離5m以上確保してください。

※危険物を燃料として使用する裸火については、開場時間内に燃料を補給しないでください。

※火の使用または、危険物を沸騰する施設については、周囲の可燃物を除去するとともに来場者に危害を及ぼさないように防護策を施してください。

※消火器を備え、かつ表示してください。

● 排煙ダクト使用承認について

※油脂を含む蒸気を生ずる恐れのある排煙ダクト等は、可燃性の部分から10cm以上の距離を保ち、厚さ50mmのロックウール等の金属以外の特定の不燃材料で有効に被覆するなどの措置を講じてください。

または、火炎の伝送を防止できる装置としてのフード用等簡易自動消火装置を設置してください。排煙ダクトを設置する場合は、

東京会場提出書類No.6「火気・危険物等持込許可申請書」と図面を、施工担当窓口へ事前に提出してください。

● 危険物品持込の承認について

※危険物はオイル類、ガスの他アンモニア、印刷機等のインク、複写機の現象液、洗浄液も含まれますので、

これらを持ち込む場合は**東京会場提出書類No.6「火気・危険物等持込許可申請書」**を**施工担当窓口へ事前に提出してください。**

種類	性質	品名	
危険物第四類	引火性液体	特殊引火物	
		第一石油類	ガソリン ベンジン シンナー等
		アルコール類	アルコール
		第二石油類	灯油 洗浄油 軽油 テレピン油
		第三石油類	重油 マシン油 潤滑油等
		第四石油類	ギア油 シリンダー油 タービン油 作動油等
		動植物性油類	ヤシ油 ナタネ油 ヒマシ油等

※危険物の分類、内容に関しては施工担当窓口にご確認ください。

※**アルコール濃度60%(重量%)以上**のアルコールは「危険物第4類アルコール類」に該当しますので、申請が必要となります。

申請された以上の数量を持ち込まないでください。現場で破棄させていただくこともございます。

※**最大容量が500ml以下の容器でしたら申請は不要です。500mlを超えてしまう場合は、申請が必要となります。**

[設置位置]

避難口及び階段ならびに火気使用場所から水平距離5m以上離してください。ただし、防災上有効な壁で遮蔽のあるものは例外とします。

[安全装置]

- ・危険物品の持ち込み及び裸火を使用する場合は、小間ごとに適応する消火器を1本以上は設置してください。(消火器の持ち込みも可能です。)
- ・尚、防火責任者氏名を**東京会場提出書類No.6「火気・危険物等持込許可申請書」**にご記入の上、**12月5日(木)までに施工担当窓口へ**ご提出してください。
- ・危険物の沸騰行為における油量は、容器の80%としてください。
- ・玩具煙火は他の物品を混在せず、蓋を有する不燃性容器で取り扱ってください。
- ・液体危険物が飛散する恐れがある機器には飛散防止の措置を講じてください。
- ・接触、混合発火の恐れがある危険物は、同一場所で扱わないでください。
- ・展示、陳列機器のタンク内の燃料は、必要最小限とします。
- ・開場時間内に液体危険物の補給は行わないでください。
- ・輸入危険品で品名、性状等の不明な物は展示をしないでください。
- ・その他危険物品の性状等に応じた安全措置を講じてください。

[指定数量以上の持ち込みについて]

展示機器、設備の実演に伴う機器本体に内蔵される機械油及び付属タンクに収蔵される油類が指定数量以上の持ち込みは、原則として認めません。ただし、初期の展示目的が達成されないと認められる場合には、主催者にて調整させていただく場合があります。

小間内で、火気及び危険物を取り扱う出展社は「火気・危険物等持込許可申請書」を必ず提出してください。
この届出書は、施工担当窓口が一括して所轄消防署に提出し、審査を受けます。審査の結果、支障がないと認められた場合のみ許可されます。
また、会場にて所轄消防署の査察が行われますが、防火管理、危険予防設備が不完全な場合は、設備の改修または使用禁止等が命じられますので、あらかじめご注意ください。

施工・装飾、火気・危険物の取り扱いについてのお問い合わせ先

焼肉ビジネスフェア/居酒屋JAPAN施工担当窓口(株式会社トーガシ)

〒104-0041 東京都中央区新富2-14-4 住友新富ビル4F

TEL:050-3138-2460 FAX:03-6222-8697

E-MAIL: yakinikufair@tohgashi.co.jp / izakaya-japan@tohgashi.co.jp

担当：藤村・水島・邊見・佐藤・田中・比佐野

対応時間：10:00～17:00(土日祝日除く) 年末年始休暇:12月27日～1月5日

12 電気工事

■ 電気供給・幹線工事

● 東京会場提出書類No.4「電気幹線工事・電気器具レンタル申込書」にご記入の上、12月11日(水)までに施工担当窓口へご提出ください。期日までにお申込みいただけない場合は、電力供給のご希望に添えない場合もございますので、ご注意ください。

● 冷蔵庫をご利用の場合は、24時間通電となります。それ以外で24時間通電をご希望の方は施工窓口までご連絡ください。

規定電気供給時間

1月21日(火)・・・09:00～20:00
 1月22日(水)・・・08:30～18:00
 1月23日(木)・・・08:30～17:15

■ 電気工事の費用負担

● 一次側幹線工事(施工担当窓口工事)

- 施工担当窓口では、お申込に基づき、供給幹線を小間内まで配線します。(一次幹線工事)
分電盤の開閉器の取り付け位置は必ず東京会場提出書類No.7「レンタル備品レイアウト図」に明記してください。
- 2小間以上で出展の場合も原則として供給幹線は1か所とします。電気幹線工事費は、申し込み電気容量により下記の料率で出展社にご負担いただけます。

● 二次側幹線工事(小間内電気工事)

- 東京会場提出書類No.4「電気幹線工事・電気器具レンタル申込書」にご記入いただいた備品に基づき、幹線から小間内への電気工事を行います。その際の施工費を含めたオプション備品代金は出展社のご負担となります。

● 電気使用料金

- 実際の使用時間に関わらず、1kWあたり¥2,937/会期中を基本料金(消費税(10%)込)とし、お申込の電気容量(kW)に応じた金額を電気料金としてご請求させていただきます。
- 24時間通電等、規定電気供給時間外に電気のご供給をご希望の出展社は、施工担当窓口まで事前にご確認ください。

[一次側幹線工事と二次側幹線工事について]

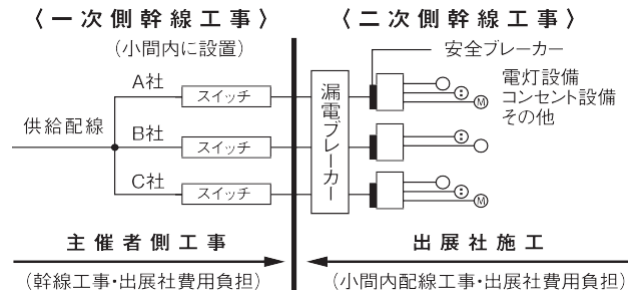

電気工事		工事先	
一次側幹線工事 (電気供給幹線工事)	小間への供給電源を申込容量に応じて、出展社が指定する位置にメインスイッチを設ける	主催者側工事	100V ¥10,274/1kW 200V ¥11,880/1kW (一次側幹線工事費 消費税(10%)込)
二次側幹線工事 (小間内配線工事)	小間内の配線工事、照明やコンセントの取付を行う	事務局指定業者 (レンタル照明器具含む)	¥2,937/1kW (電気使用料金 消費税(10%)込) ※レンタル品料金は別途提出書類参照

[一次側幹線工事 + 電気使用料 (消費税(10%)込)] 例

使用容量	一次側幹線工事費		電気使用料	合計金額
0~1,000W	100V	¥10,274	¥2,937	¥13,211
	200V	¥11,880	¥2,937	¥14,817
1,001~2,000W	100V	¥20,548	¥5,874	¥26,422
	200V	¥23,760	¥5,874	¥29,634
2,001~3,000W	100V	¥30,822	¥8,811	¥39,633
	200V	¥35,640	¥8,811	¥44,451
3,001~4,000W	100V	¥41,096	¥11,748	¥52,844
	200V	¥47,520	¥11,748	¥59,268

■会期中の保守

- 会期中、電気保守要員が会場内に常駐しています。小間内の電気事故等は速やかに会場内事務局にご連絡ください。尚、退館の際は24時間通電が必要な回路はその旨が分かる表示を小間内の分電盤に明示し、それ以外の回路はスイッチを切ってお帰りください。

■保護装置

- 電源異常や事故による停電または電圧低下の為に、出展物、装置等を損傷した場合、主催者はその責任を負いません。出展社は十分な保護装置を設置してください。

電気工事に関するお問い合わせ先

焼肉ビジネスフェア/居酒屋JAPAN施工担当窓口(株式会社トーガシ)

〒104-0041 東京都中央区新富2-14-4 住友新富ビル4F

TEL:050-3138-2460 FAX:03-6222-8697

E-MAIL: yakinikufair@tohgashi.co.jp / izakaya-japan@tohgashi.co.jp

担当：藤村・水島・邊見・佐藤・田中・比佐野

対応時間：10:00～17:00 (土日祝日除く) 年末年始休暇:12月27日～1月5日

13 試飲・試食

■ 試飲・試食

- 会期中、小間内にて試飲・試食を予定している出展社は所轄保健所などへ届け出が必要になるため、**東京会場提出書類 No.5「食品取扱申請書」**及び**厨房設備等を記した小間内平面図、立面図を12月5日(木)までに施工担当窓口へ**ご提出ください。施工担当窓口で一括して所轄保健所に申請します。

(※試飲・試食を行わない際も**No.5「食品取扱申請書」**提出必須)

食品の取扱フロー

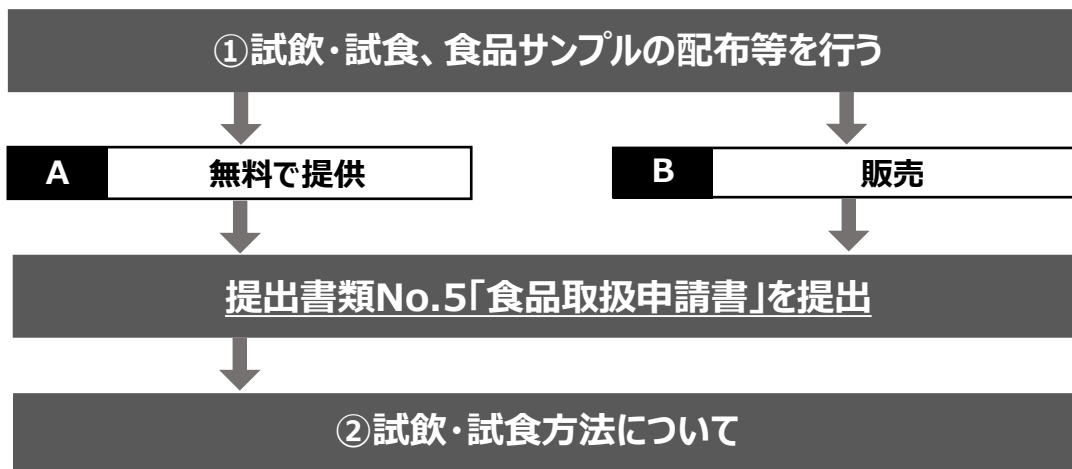

試飲・試食、食品サンプルの提供は必ずブース内で行ってください。
通路、共有スペースなど自社ブース外での提供は禁止します。
必要に応じて適切な温度管理を行ってください。

A-1	A-2	A-3
包装済みの食品を配布 (包装・容器を開封せず直接配布) 例) 商品のサンプリング	食品を他の容器に取り分ける (包装・容器を開封し取分け) 例) 酒の試飲 使い捨て容器を使用して 試飲・試食を行う (紙皿、紙コップ、プラフォーク等) (食器等を使用する際はA-3該当)	器具を使用し食品を調理する (カット、加熱、煮沸等の調理) 例1) ソーセージをカットして試食 切り分けて試飲・試食を行う 例2) 冷凍のコロッケを揚げて試食 調理して試飲・試食を行う
	必要設備 共同シンク または ブース内に給排水設備	必要設備 ブース内に給排水設備

※事務局では会場内数か所に**共同シンク**を設置いたします。利用をご希望の出展社は、P25をご参照ください。

※A-3について、ブース内で調理をされる場合は**ブース内に給排水設備(シンク、作業台)**を設置する必要があります。

B 飲食物の販売

- 食材などの会場での加工販売や、弁当や惣菜など外部で加工したものを販売する場合は、**所轄保健所へ各出展社に直接申請**していただけます。その際、①会場図面(自社のブースの位置を明記したもの)、②シンク・冷蔵庫等の設置場所を記したブース内の配置図、③会社登記簿謄本、④保健所指定の申請書類が必要となります。申請が遅れた場合、飲食物の販売が出来ないことがありますのでご注意ください。尚、販売有無については、**東京会場提出書類 No.5「食品取扱申請書」**を**12月5日(木)までに施工担当窓口へ**ご提出ください。その際、保健所へ申請した内容を施工担当窓口にも同様にお知らせください。

試食物の販売に関するお問い合わせ先

豊島区池袋保健所 生活衛生課 食品衛生担当者
〒170-0013 東京都豊島区1-20-9
TEL:03-3987-4177

14 共同シンク

■ 申込み

- 事務局では、出展社の皆様にご利用いただけるよう、会場内数か所に「共同シンク」を設置いたします。利用をご希望の出展社は、**東京会場提出書類No.9「共同シンク使用申込書」**を**12月5日(木)までに施工担当窓口**へご提出ください。
- ご利用いただく共同シンクの場所は申込終了後、事務局にて選定しお知らせいたします。

■ 設備

- 共同シンク1か所につき事務局で用意する設備
①手洗い設備(石鹸・除菌スプレー)…1台
②2槽シンク(W1200×D600×H800)…1台
③作業台(W1800×D600×H800)…1台

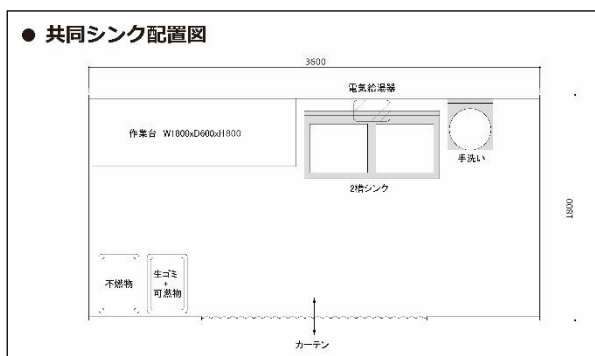

※共同シンクには電源(コンセント)はありません。電源が必要な場合は必要容量をお申込みいただき、ブースでご利用ください。

■ 利用料金

- 利用料金 ¥22,000(消費税(10%)込) / 会期中

■ 利用時間

- 利用可能な時間は下記のとおりです。利用可能な時間以外は水道の供給がストップする場合がございます。あらかじめご了承ください。

	利用時間
1月21日(火)	13:00~20:00
1月22日(水)	08:30~18:00
1月23日(木)	08:30~17:30

■ 利用の際の注意事項

- 共同シンクは複数の出展社での共有となります。シンクの占有、長時間の使用は避けてください。また、ご利用後は後片付け、清掃を必ず行っていただき、備品等を置いたままにしないでください。
- 共同シンクには電源(コンセント)はありません。電源が必要な場合は必要容量をお申込みいただき、ブースでご利用ください。
- 利用時間の延長を希望される場合は、**施工担当窓口**までご相談ください。

共同シンクに関するお問い合わせ先

焼肉ビジネスフェア/居酒屋JAPAN施工担当窓口(株式会社トーガシ)
〒104-0041 東京都中央区新富2-14-4 住友新富ビル4F
TEL:050-3138-2460 FAX:03-6222-8697
E-MAIL: yakinikufair@tohgashi.co.jp / izakaya-japan@tohgashi.co.jp
担当: 藤村・水島・遠見・佐藤・田中・比佐野
対応時間: 10:00~17:00(土日祝日除く) 年末年始休暇:12月27日~1月5日

15 給排水・ガス配管工事

■ 給排水工事

- 水道の供給を希望する出展社は、**東京会場提出書類No.10「給排水工事申込書」**にご記入の上、**12月5日(木)までに施工担当窓口へ**ご提出ください。期日までにお申込みいただけない場合は、水道の供給がご希望に添えない場合もありますので、ご注意ください。

規定給排水供給時間

1月21日(火) … 09:00～20:00
1月22日(水) … 08:30～18:00
1月23日(木) … 08:30～17:15

■ 給排水工事と費用負担

- 給排水の基本工事として小間内に給水口、排水口を原則として1か所ずつ設けます。給水バルブ、排水口は原則として供給源に最も近い小間袖に設置します。(一次側工事)
- 小間内工事につきましても施工担当窓口にて承りますのでご相談ください。
(小間内のレイアウト図を提出後、お見積りさせていただきます。)
- 多量な水や高水圧が必要な場合はご連絡ください。

■ 費用請求

- 一次側工事費用 (撤去費、水道メーター1ヶ、バルブ1ヶ、配管財処理費、会期中保守費) **¥88,000(消費税(10%)込)**
- 二次側工事費用 (小間内レイアウト図確認後、別途お見積り)
- 水道使用料金 **1m³ = ¥880 (消費税(10%)込)** ※会期終了後ご請求

■ ガス配管工事

- ガス配管工事は、事務局指定工事会社にて事前の設置申し込みを受け付けます。
ご希望の出展社は、**東京会場提出書類No.8「ガス配管工事申込書」**にご記入の上、**12月5日(木)までに施工担当窓口へ**ご提出ください。期日までにお申込みいただけない場合は、ガスの供給がご希望に添えない場合もありますので、ご注意ください。

給排水・ガス配管工事に関するお問い合わせ先

焼肉ビジネスフェア/居酒屋JAPAN施工担当窓口(株式会社トーガシ)
〒104-0041 東京都中央区新富2-14-4 住友新富ビル4F
TEL:050-3138-2460 FAX:03-6222-8697
E-MAIL: yakinikufair@tohgashi.co.jp / izakaya-japan@tohgashi.co.jp
担当: 藤村・水島・邊見・佐藤・田中・比佐野
対応時間: 10:00～17:00 (土日祝日除く) 年末年始休暇:12月27日～1月5日

16 通信回線

■ アナログ回線・TSDN(INS64)回線

会期中は非常の場合を除いて、呼び出しアナウンス及び電話のお取次ぎはできませんので、必要な場合は小間内に臨時電話を設置してください。臨時電話をご希望の出展社は、**東京会場提出書類No.15「臨時通信回線申込書」**にご記入の上、**12月5日(木)までに施工担当窓口**へ提出してください。電話の架設工事は一括して行いますが、小間内の電話の管理は各出展社にてお願いします。

- 設置料金：アナログ回線 1回線につき **¥33,000**
ISDN(INS64)回線 1回線につき **¥36,300** ※金額はすべて消費税(10%)込

※通話料を含みません。会期終了後に、別途ご請求いたします。

■ 光回線

光回線の設置をご希望の出展社は、**東京会場提出書類No.15「臨時通信回線申込書」**にご記入の上、**12月5日(木)までに施工担当窓口**へ提出してください。
光回線終端装置(ONU)の設置希望位置を図面にてご指定ください。

- 設置料金：フレッツ光ネクスト ファミリー・ハイスピード **¥88,000**
フレッツ光ネクスト ファミリー・ギガライン **¥93,500** ※金額はすべて消費税(10%)込

※光回線終端装置(ONU)までの工事となります。

ルーター設置までをご希望の場合は、別途お申し込みが必要となりレンタル費が発生いたします。

■ 通信機器

通信機器のレンタルをご希望の出展社は、**東京会場提出書類No.15「臨時通信回線申込書」**にご記入の上、**12月5日(木)までに施工担当窓口**へ提出してください。

- 通信機器料金： 電話機 **¥ 3,300**
ターミナルアダプタ **¥ 8,800**
DSU **¥ 8,800**
ブロードバンドルーター **¥13,200**
アクセスポイント **¥12,100**
スイッチングハブ **¥ 8,800** ※金額はすべて消費税(10%)込

通信回線に関するお問い合わせ先

焼肉ビジネスフェア/居酒屋JAPAN施工担当窓口(株式会社トーガン)
〒104-0041 東京都中央区新富2-14-4 住友新富ビル4F
TEL:050-3138-2460 FAX:03-6222-8697

E-MAIL: yakinikufair@tohgashi.co.jp / izakaya-japan@tohgashi.co.jp
担当：藤村・水島・邊見・佐藤・田中・比佐野



対応時間：10:00～17:00(土日祝日除く) 年末年始休暇:12月27日～1月5日

17 レンタル備品

■レンタル備品 (A-1) 全出展社様共通

●下記のレンタル備品を希望する出展社は、東京会場提出書類No.12「レンタル備品(A-1)申込書」にご記入の上、12月11日(水)までに施工担当窓口へご提出ください。

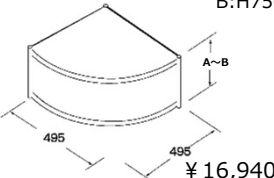
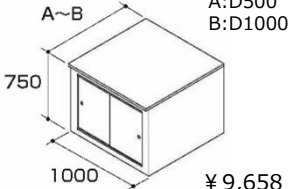
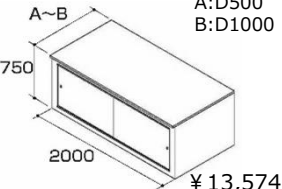
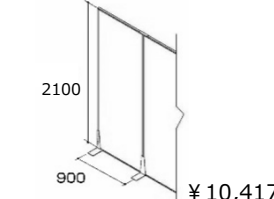
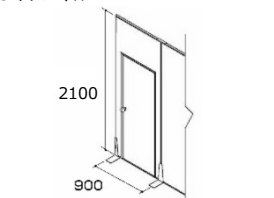
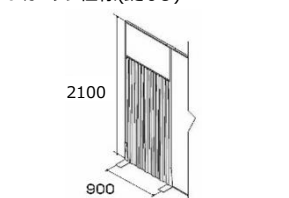
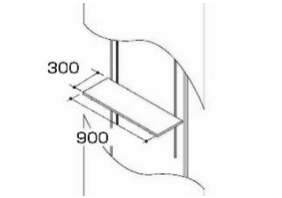
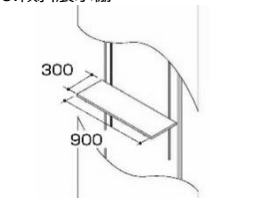
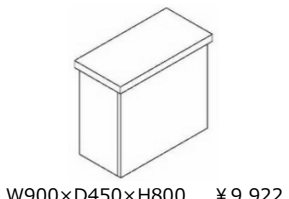
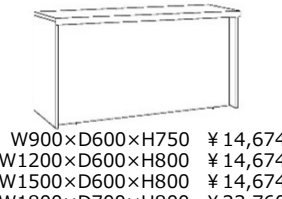
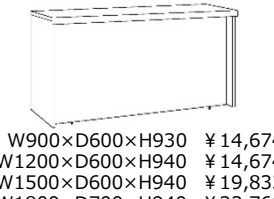
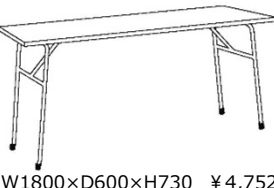
※料金は全て税込(10%)です。

<p>1.システムR型展示台</p> <p>A:H900 B:H750</p>  <p>¥16,940</p>	<p>2.引戸付き展示台 小</p> <p>A~B</p> <p>A:D500 B:D1000</p>  <p>¥9,658</p>	<p>3.引戸付き展示台 大</p> <p>A~B</p> <p>A:D500 B:D1000</p>  <p>¥13,574</p>	<p>4.壁面パネル</p>  <p>¥10,417</p>
<p>5.ドアパネル</p>  <p>¥23,078</p>	<p>6.カーテン仕様(鍵なし)</p>  <p>¥23,342</p>	<p>7.展示棚</p>  <p>¥3,520</p>	<p>8.傾斜展示棚</p>  <p>¥3,960</p>
<p>9.社名サイン(追加用・ロゴ変更)</p> <p>社名板追加 ¥16,522</p> <p>ロゴ変更 ¥20,856</p> <p>サイズ: W1200×H200</p>	<p>10.受付カウンター(色調:デコラ白)</p>  <p>W900×D450×H800 ¥9,922</p>	<p>11.ユニットカウンター(色調:デコラ白)</p>  <p>W900×D600×H750 ¥14,674 W1200×D600×H800 ¥14,674 W1500×D600×H800 ¥14,674 W1800×D700×H800 ¥23,760</p>	<p>12.ユニットカウンター(色調:デコラ白)</p>  <p>W900×D600×H930 ¥14,674 W1200×D600×H940 ¥14,674 W1500×D600×H940 ¥19,833 W1800×D700×H940 ¥23,760</p>
<p>13.会議用テーブル(色調:デコラ白)</p>  <p>W1800×D600×H730 ¥4,752 W1800×D900×H700 ¥5,874</p>	<p>14.会議用テーブル(色調:デコラ白)</p>  <p>W1800×D450×H730 ¥4,752 W1500×D450×H730 ¥4,752 W1200×D450×H730 ¥3,982</p>	<p>15.丸テーブル</p>  <p>φ900×H650 ¥5,874 φ750×H650 ¥5,874 φ600×H650 ¥5,874</p>	<p>※画像の商品と異なる場合がございますので、ご了承ください。</p>

※サイズの単位はmm

■ レンタル備品 (A-2) 全出展社様共通

● 下記のレンタル備品を希望する出展社は、東京会場提出書類No.13「レンタル備品(A-2)申込書」にご記入の上、**12月11日(水)までに施工担当窓口へご提出ください。**

※料金は全て税込(10%)です。

<p>16.小机(色調:デコラ白 脚:D450のみクロスしています)</p>  <p>W900×D450×H730 ¥1,826 W900×D600×H730 ¥2,937</p>	<p>17.角テーブル(色調:デコラ白)</p>  <p>W800×D450×H650 ¥2,937 W600×D600×H650 ¥2,937 W450×D450×H650 ¥2,937</p>	<p>18.パイプイス</p>  <p>¥792</p>	<p>19.カウンターチェア</p>  <p>W450×D450×H580(SH430) ¥4,752 W450×D450×H750(SH600) ¥4,752 W450×D450×H850(SH700) ¥4,752</p>
<p>20.応接セット(テーブル・イス[白])</p>  <p>¥14,674</p>	<p>21.貴名受</p>  <p>¥2,376</p>	<p>22.卓上カタログスタンド A4サイズ縦3段</p>  <p>¥2,376</p>	<p>23.カタログスタンド A4サイズ縦12段</p>  <p>¥8,250</p>
<p>24.サインスタンド</p>  <p>A:ハサミ込み B:吊りPOP A: ¥2,618 B: ¥2,420</p>	<p>25.スチール棚</p>  <p>W900×D450×H1800 キャスターなし ¥9,504</p>	<p>26.クリーンBOX</p>  <p>47ℓ程度 ¥3,641</p>	<p>27.白布 白布三方巻き W2200×H1000 ¥4,257 ¥1,694/1枚</p> 
<p>28.耐火ボード ※</p>  <p>¥11,880</p>	<p>29.冷凍冷蔵庫</p>  <p>大 230ℓ/単相 100V 130W ¥45,617 小 140ℓ/単相 100V 120W ¥32,274</p>	<p>30.DVDセット</p> <p>A.32インチモニター +DVDプレイヤー+ラック ¥75,185 ※電源工事別途 ※消費電力:100V/700W</p> <p>B.43インチモニター +DVDプレイヤー+ラック ¥118,481 ※電源工事別途 ※消費電力:100V/400W</p> 	<p>31.氷</p> <ul style="list-style-type: none"> ・ドライアイス 4kg ¥4,213 ・クラッシュアイス 4kg ¥3,047 ・キューブアイス 4kg ¥4,114 ・ブロックアイス 4kg ¥3,399
<p>32.ゴミ袋</p> <p>45ℓ ¥2,200/10枚</p> <p>※指定ではございません。</p> <p>※自治体指定の商品ではございません。</p>	<p>33.消火器 10号</p>  <p>※裸火の使用又は、 危険物を持ち込む場合は 必要となります。</p> <p>¥6,083</p>	<p>※画像の商品と異なる場合がございますので、ご了承ください。</p>	

※サイズの単位はmm

※28.耐火ボードをご使用の場合は、消火器も必要となります。
また、東京会場提出書類No.6「火器・危険物等持込許可申請書」も施工担当窓口へ提出ください。
※台車、脚立のお貸出しはございません。必要な場合はお手数ですが各社にてお持ち込みください。

※これ以外にも多数のレンタル備品がございます。
必要なものがございましたら、施工担当窓口までお問い合わせください。

■ レンタル備品 (B) 全出展社様共通

● 下記のレンタル備品を希望する出展社は、東京会場提出書類No.14「レンタル備品(B)申込書」にご記入の上、
12月11日(水)までに施工担当窓口へご提出ください。

※料金は全て税込(10%)です。

<p>1.冷蔵オープンケース W1200×D900×H900 198ℓ/単相100V413W ¥41,250 W1500×D900×H900 252ℓ/単相100V440W ¥46,750 W1800×D900×H900 306ℓ/単相100V501W ¥50,875</p> 	<p>2.冷蔵オープンケース(ヒナ段) W1500×D900×H1395 409ℓ/単相100V218W ¥60,500 三相200V970W</p> 	<p>3.冷蔵オープンケース(ヒナ段) W896×D750×H1200 156ℓ/単相100V610W ¥39,875</p> 	<p>4.冷蔵多段オープンケース W1915×D710×H1900 792ℓ/単相100V530W ¥82,500 三相200V1800W</p> 
<p>5.冷蔵対面ケース W1500×D650×H1155 506ℓ/単相100V501W ¥61,875</p> 	<p>6.業務用 冷蔵庫 W1200×D800×H1950 1087ℓ/単相100V330W ¥67,793</p> 	<p>7.冷蔵コールドテーブル W1500×D600×H800 328ℓ/単相100V246W ¥44,077 W1800×D600×H800 415ℓ/単相100V254W ¥44,418</p> 	<p>8.冷凍オープンケース W1500×D900×H870 176ℓ/三相200V1840W ¥45,672 W1800×D900×H930 262ℓ/三相200V1508W ¥48,774</p> 
<p>9.業務用 冷凍庫 W1210×D800×H2000 1169ℓ/三相200V546W ¥86,570</p> 	<p>10.冷凍コールドテーブル W1500×D600×H800 330ℓ/単相100V342W ¥51,480 W1800×D600×H800 420ℓ/単相100V355W ¥54,703</p> 	<p>11.冷凍コンパクトストッカー W490×D320×H860 42ℓ/単相100V85W ¥21,274</p> 	<p>12.業務用 冷凍・冷蔵庫 W1200×D800×H1950 冷凍:513ℓ 冷蔵:513ℓ/単相100V645W ¥93,500 W1800×D800×H2000 冷凍:546ℓ 冷蔵:1175ℓ/単相100V671W ¥108,702</p> 
<p>13.冷凍・冷蔵コールドテーブル W1500×D600×H800 冷凍:146ℓ 冷蔵:154ℓ/単相100V360W ¥44,077 W1800×D600×H800 冷凍:121ℓ 冷蔵:265ℓ/単相100V414W ¥44,418</p> 	<p>14.業務用 電磁調理器 W450×D600×H250 三相200V5000W ¥39,512</p> 	<p>15.家庭用 電磁調理器 W330×D336×H59 単相100V1300W ¥12,287</p> 	<p>16.ホットプレート W650×D360×H125 単相100V1200W ¥8,118</p> 
<p>17.業務用 電子レンジ W510×D415×H335 単相200V2800W ¥43,252</p> 	<p>18.家庭用 電子レンジ W460×D385×H275 単相100V1100W ¥11,550</p> 	<p>19.湯沸かしポット 4.0ℓ/単相100V905W ¥5,379</p> 	<p>20.作業台 W900×D600×H800 ¥13,453 W1200×D600×H800 ¥14,025 W1500×D600×H800 ¥14,619</p> 
<p>21.陳列ケース(木目調) W1200×D750×H800(+240) ¥6,578 W1500×D750×H800(+240) ¥6,897 W1800×D750×H800(+240) ¥7,205</p> 	<p>22.電気フライヤー ※ 【卓上式】 W250×D456×H195 8ℓ/単相100V1400W ¥30,019 W450×D600×H300 12ℓ/三相200V6000W ¥37,532 【床置き式】 W450×D600×H800 18ℓ/三相200V6000W ¥65,450 ※写真は卓上式8ℓのものです。</p> 	<p>23.電気グリドル ※ W450×D600×H300 三相200V3000W ¥54,703 W600×D600×H300 三相200V6000W ¥45,925</p> 	<p>※画像の商品と異なる場合がございますので、ご了承ください。 ※22.電気フライヤー、 23.電気グリドルをご使用の場合は 消火器も必要となります。 また、東京会場提出書類No.6 「火器・危険物等持込許可申請書」 も施工担当窓口へ提出ください。</p>

■レンタル備品・追加工事等のお支払方法について

お申し込み頂いた備品リース・追加工事等、有料の工事に関しては、焼肉ビジネスフェア事務局/居酒屋JAPAN事務局よりご請求いたします。お支払い方法は、パッケージブース・レンタル備品分は事前入金となっておりますので、下記をよくお読みの上、お申し込みください。事前にご入金の確認できない場合は、手配ができない場合もありますのでご了承ください。平滑な運営のためご協力くださいますようお願いいたします。

※当日キャンセルの場合、キャンセル料が100%かかります。

各種申込み (FAX:03-6222-8697)	申込締切り	12月5日(木) 12月11日(水)
---------------------------------	--------------	-------------------------------

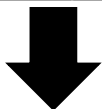

御請求書発行 ※パッケージブース・レンタル備品	お申し込み後、随時発送
--------------------------------	--------------------

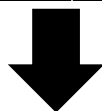

ご入金確認	入金締切 1月15日(水)
--------------	----------------------

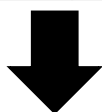

※ご都合上、期日にご入金ができない場合は、御請求書に同封されております「振込確認書」にその旨とご入金可能なお日にちをご記入の上、FAXをお送りください。

設営・引き渡し 1月21日(火) 開催期間 1月22日(水)～23日(木) 撤去・引き取り 1月23日(木)	設営、開催期間中の変更、追加対応は、当日現場でお申し込みください。 内容によっては対応できない場合もございます。 必要なものは予めお申込ください。
---	---

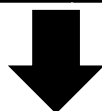

御請求書発行 ※ガス、給排水使用料 現場追加分	会期終了後、随時発送
-----------------------------------	-------------------

上記についてのお問い合わせ先

焼肉ビジネスフェア/居酒屋JAPAN施工担当窓口(株式会社トーガシ)
〒104-0041 東京都中央区新富2-14-4 住友新富ビル4F
TEL:050-3138-2460 FAX:03-6222-8697
E-MAIL: yakinikufair@tohgashi.co.jp / izakaya-japan@tohgashi.co.jp
担当: 藤村・水島・邊見・佐藤・田中・比佐野
対応時間: 10:00～17:00 (土日祝日除く) 年末年始休暇: 12月27日～1月5日

18 会期中、ブース運営上の注意事項

■ 展示会開催の変更・中止

主催者は天災、疫病、その他不可抗力の原因により会期を変更、または開催を中止することがあります。主催者および事務局は、これによって生じた出展社及び関係者の損害は一切補償いたしません。

■ 試飲・試食

会期中に、食品関係の試飲・試食を行う場合は、所轄保健所への届け出及び手洗い等の設置が必要となりますので、**東京会場提出書類No.5「食品取扱申請書」**にご記入の上、**12月5日(木)までに施工担当窓口へご提出ください。**

■ 喫煙

消防法により展示会場内では禁煙です。喫煙は必ず会場の所定喫煙所をご利用ください。

■ 貴重品等の取り扱いについて

貴重品は盗難・紛失などがないように、必ず身に着けておく等、くれぐれも取り扱いにはご注意ください。開催期間中だけでなく、搬入・搬出時にもご注意ください。主催者および事務局では万一の盗難・紛失の際に、その一切の責任を負いませんので、ご了承ください。

■ 写真撮影

- 会場内での写真・ビデオ撮影は、原則として禁止致します。ただし、自社小間の撮影と事務局の撮影班および事務局が認めた報道機関による撮影のみ許可します。
- 事務局の撮影班および事務局が認めた報道機関については、「PRESS」バッジを発行します。各社差し支えない限り、撮影にご協力ください。
- 自社小間撮影の範囲は、自社小間および出展社が特定されない全景のみとします。各出展社の発行する社内報用の撮影に関しても、自社小間撮影と同様の取り扱いとします。

■ 音量規制

- スピーカー・マイクなどのAV機器を使用しているプレゼンテーションの際には、ほかの出展社や来場者の迷惑にならないよう配慮してください。
 - (1) 音量は小間前面から2m離れた地点で測定した際、65デシベル以下になるようお願いします。
 - (2) スピーカーの取り付け位置は装飾規定の高さ制限を超えないでください。
 - (3) 通路や対面、隣接小間にスピーカーを直接向けしないでください。
 - (4) 音量規制範囲内であっても、他社の商談やビジネスの妨げとなるような実演や音楽などはご遠慮ください。

■ パンフレット等の配布

- 出展社は自社小間内での出展物に関するカタログ・パンフレット・製品見本などを自由に配布することができます。ただし、展示会場周辺、ロビー、通路上、休憩コーナーなど、**自社小間外でのチラシの配布・デモンストレーション・呼び込みなどは一切禁止致します。**

■ 警備及び出展物の保護

- 主催者により、会場全体の警備が行われますが、出展物の保護については出展社が責任を負うものとし、主催者および事務局は盗難・紛失・火災・損傷・その他会場内で発生した事故に対しては一切の責任を負いません。出展社は出展物に対し、その輸送及び展示中を通じて必要な保険をかける等の処置を取ってください。

■ 個人情報の取り扱いについて

- 出展社は、展示等を通じて「個人情報」を取得する場合は、個人情報保護法および関連法令を遵守した適法かつ適切な取得をお願いします。また、取得した「個人情報」についても法令を遵守した適切な管理・運営をお願いします。
- 出展社は、展示等を通じて取得した「個人情報」の開示、訂正、追加、削除、利用の停止、苦情の訴え等を受けた場合、法令を遵守した適法かつ適切な対応を取ってください。
- 出展社が展示等を通じて取得・管理・運営する「個人情報」の情報主体または情報主体と主張する者との間で、紛争などが生じた場合は両者間で協議し、当該紛争の解決にあってください。主催者および事務局はその一切の責任を負いません。
- 本展示会に際して登録させていただいた出展社および関係者の個人情報は、本企画運営のための連絡業務のみに使用いたします。ほかの目的で使用することはありません。

■ 著作権について

- 展示会場内で音楽や映像を演奏、再生、上映等する行為は、著作権を侵害する場合がありますので、事前に著作権者から利用許可を得る必要があります。例えば次のような場合です。
 - (1) 生演奏による使用（ショー、デモ演奏等）
 - (2) 録音物の再生使用（テープ、CD、MD等を使用したBGM、ショーパフォーマンス等）*1
 - (3) 上映による使用（ビデオ、DVD等を使用した上映等）
 - (4) 放送による使用（放送受信、イベント用放送等）
- また、ブース装飾・パネル展示等を行う際に、他人の著作物、商標、肖像*2を利用する場合についても事前に権利者から利用許可を得る必要があります。例えば次のような場合です。
 - (5) 商品・製品見本の使用
 - (6) パンフレット、ポスター、パネル等での使用
 - (7) プレゼンテーション、デモンストレーション内での使用

※いずれの場合も各出展社に必要な利用許可*3を得るなど、他人の権利を侵害することのないよう十分にご注意ください。主催者および事務局は著作物・商標などの無断使用、著作権侵害の責任は一切負いません。

*1 クラシック音楽等著作権の保護期間を経過した楽曲の場合でも、市販のCD等の録音物を利用されると、その楽曲を演奏している演奏者や曲を収録したレコード会社の権利が存続している場合がありますのでご注意ください。

*2 著作物＝キャラクター、イラスト、デザイン、写真等
商標＝企業ロゴ、商品ロゴ、トレードマーク等
肖像＝タレント、著名人等

*3 利用許可は権利を所有している企業に直接問い合わせるか、著作物の種類によっては権利を集中管理している団体（例えば：音楽の著作物は、(社)音楽著作権協会(JASRAC)等の管理事業者が仲介業務を行っている）がありますので、使用規定や使用料等をご確認の上、お申込ください。

■ 商談上のトラブルにご注意ください

- 最近、展示会や商談会などビジネス・マッチングの場において、取り込み詐欺等の商談上のトラブルが増えております。（例として、代金を後払いで商品を注文し、商品を受け取り後、代金を支払わない等）
本展示会の企画・運営にあたり主催者および事務局は、詐欺被害を防ぐためにより一層注意してまいります。悪意を持った業者を完全に排除することはできません。商談に不安を感じたら『取引をしない』『取引をやめる』ことが重要です。また、状況に応じて、信用調査をされることをお勧めいたします。信用調査を行うことは、だまされること・詐欺の被害に遭うことを防ぐのにも大いに役立ちます。
個別の商談に関する事故に対し、主催者および事務局は一切の責任を負えません。

■ゴミ収集所について

事務局では会期中、下記の場所にゴミ収集所を設けます。

ゴミの廃棄の際は、ごみの分別にご協力いただきますようお願いいたします。

少量の廃油につきましては、キッチンペーパー等に含ませて、可燃ゴミとして処理いただきますよう、ご協力ください。

分別の種類は「●可燃物 ●ビン、缶 ●段ボール ●廃油」といたします。

ゴミを出される際、液漏れにご注意ください。汚された場合、別途料金がかかる場合がございます。

設営時ならびに開催時に発生したゴミは原則、各自でお持ち帰りください。なお、持ち帰りが困難で、会場にゴミを捨てる際は、ビニール袋等の口を密閉したうえで、下記のゴミ収集所へお持ちください。

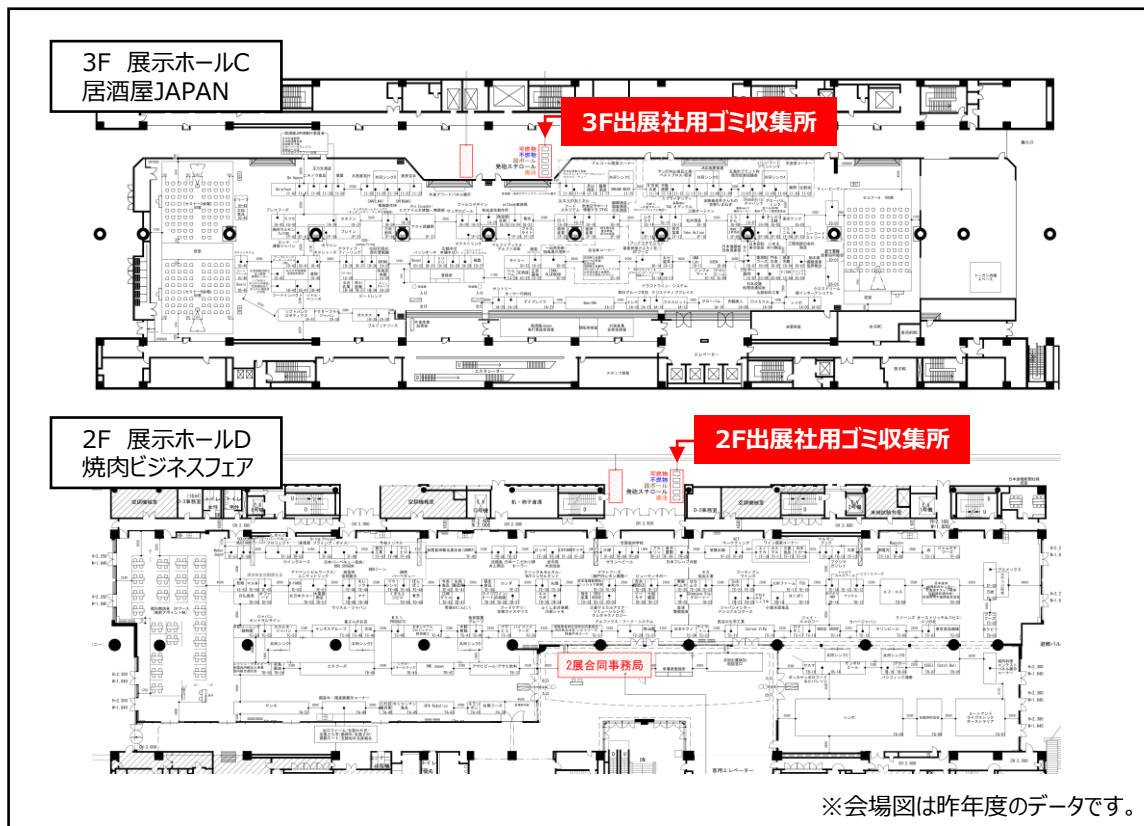

■清掃について

- 小間内の清掃は各出展社の責任において行ってください。
- どうしても発生してしまう展示廃棄物、使用済みの資材や小間内及び周辺の塵・くず等は、各出展社が責任をもってお持ち帰りください。なお廃棄物等を放置していた場合は、小間数・廃棄物等を勘案し、会期終了後事務局より出展社へ実費請求いたします。

※小間内の清掃に関しては、下記業者でも承りますので、直接お問い合わせください。(有料)

小間内清掃に関するお問い合わせ先

株式会社サンシャインシティ・ビルマネジメント

〒170-8630 東京都豊島区東池袋3-1-3 サンシャインシティワールドインポートマート9F

TEL:03-3989-3427 FAX:03-3989-3519

E-MAIL: Tajima@ssc-bm.co.jp

担当：田島、小崎、宮澤

19 各種サービスのご案内

■ 個別商談会(事前アポイント制)のご案内

※出展社様無料サービス

個別商談会(事前アポイント制)とは、出展社様とバイヤー(飲食店)様とのビジネスマッチングを目的とした個別商談会です。会場内に専用商談デスクを設け、完全予約制にて個別に商談することで、効率よく商談をしていただくことができます。

- (1) 完全予約制、専用商談デスクで濃密な商談が可能!!
- (2) 事前のマッチングにより、お互いを知ったうえで商談に入れる!!
- (3) お互いのニーズを確認しながら商談できるので、成約への近道となる!!



■ 個別商談会(事前アポイント制)の概略

- (1) 販路開拓を求める「出展社」と、商材を求める「バイヤー(飲食店)」との個別商談の場です。
- (2) 1回の商談は15分です。(参加無料)

■ お申込み手順・スケジュール(予定) ※多少スケジュールが前後する可能性があります。

12月上旬	参加バイヤー(飲食店)一覧(お申込書)をご出展ご担当者様宛にメールにてご案内
12月中旬	個別商談会参加お申込み〆切 ※商談を希望されるバイヤーを選択できます。
	事務局にてマッチング・商談スケジュールを作成
1月上旬	【東京】商談日時をご担当者様宛に御連絡
会期	指定時間にお越しいただき商談を行っていただきます。

■ 注意事項

- (1) お申し込み締め切り後、事務局にてご出展社様とバイヤー(飲食店)様のマッチングを行います。
- (2) バイヤー(飲食店)様の希望に沿ったご出展社様を優先的にご紹介するため、また社数にも限りがあるため、ご希望のバイヤー(飲食店)様と商談できない可能性があります。

■ 来場者分類

● 来場者を下記の業種別に分類し、IDカードを首から下げてください。

分 類
焼肉店・ホルモン店
居酒屋
やきとり店・鳥料理店
(上記以外の)飲食店(ステーキ/ハンバーグ、すき焼き/しゃぶしゃぶ、鉄板焼き、日本料理店、西洋料理店、中華料理店、韓国料理店、ホテル/旅館、ファーストフード/ファミレス、その他)
中食/小売業界(スーパー、コンビニエンスストア、デパート・百貨店、弁当/総菜/デリカ、通販、その他)
公共団体/組合/協会
プレス(新聞、テレビ・ラジオ、雑誌・専門誌、Webメディア、その他)
開業予定者(焼肉店・ホルモン店、居酒屋、やきとり店・鳥料理店、FC、その他)
商社/卸(食品・食品総合商社、酒問屋/酒販店、厨房機器・店舗設備問屋/商社、その他)
メーカー/その他(食品メーカー、飲料メーカー、店舗設備/機器メーカー、開業支援/コンサルティング、その他)

焼肉 YAKITORI BUSINESS FAIR 2025
 居酒屋 Japan 2025
 来場者ID一覧



■ お弁当

- 会期中、日替わり幕の内弁当(¥ 1,012(税込) ・緑茶付き) を販売いたします。
ご希望の出展社は下記まで直接お問い合わせください。
または、**東京会場提出書類No.16「お弁当申込書」に記載のQRコードより、12月20日（金）までにお申込みください。**

■ サンシャインシティ共通ご飲食券

- 出展社・来場者へのサービスの 일환としてサンシャインシティ内の飲食店舗で共通でご利用いただける「サンシャインシティ共通ご飲食券」を販売しております。ご希望の出展社は下記まで直接お問い合わせください。
または、**東京会場提出書類No.17「サンシャインシティ共通ご飲食券申込書」に記載のQRコードより、12月20日（金）までにお申込みください。**

お弁当、共通飲食券に関するお問い合わせ先

株式会社サンシャインシティエンタプライズ
〒170-8630 東京都豊島区東池袋3-1-3 サンシャインシティワールドインポートマート9F
TEL:03-3989-3553 FAX:03-5950-0991
担当：廣野、河村、青柳

■ 宿泊

- ご宿泊につきましては、周辺のホテルへ直接お問合せをお願いいたします。
※混雑する恐れがありますので、お早めにご予約ください。

【周辺ホテル情報】

- サンシャインシティプリンスホテル
<https://www.princehotels.co.jp/sunshine/>
- 京王プレッソイン池袋
<https://www.presso-inn.com/>
- ホテルルートイン東京池袋
https://www.route-inn.co.jp/hotel_list/tokyo/index_hotel_id_668/
- ドーミーイン池袋
<https://dormy-hotels.com/dormyinn/hotels/ikebukuro/>
- ホテルマイステイズ東池袋
<https://www.mystays.com/hotel-mystays-higashi-ikebukuro-tokyo/>

20 お問い合わせ先一覧

<p>運営全般 広報・プロモーション /特別招待券・VIP招待券・ ポスター・出展社IDパス /出展社情報掲載 /PRプラン など</p>	<p>外食ソリューションEXPO事務局（株式会社エヌイーオー企画内） 〒103-0025 東京都中央区日本橋茅場町3-12-2 ASKビル5階 TEL：03-5843-6972 FAX：03-5843-6529 e-mail：info@gaisyokusolutionexpo.com</p>
<p>展示装飾 施工・装飾/搬入・搬出/電気工事 試飲・試食/給排水・ガス配管工事 共同シンク/通信回線 火気・危険物/レンタル備品 など</p>	<p>焼肉ビジネスフェア/居酒屋JAPAN施工担当窓口（株式会社トーガシ） 〒104-0041 東京都中央区新富2-14-4 住友新富ビル4F TEL：050-3138-2460 FAX：03-6222-8697 e-mail：yakunikufair@tohgashi.co.jp / izakaya-japan@tohgashi.co.jp 担当：藤村・水島・遠見・佐藤・田中・比佐野 対応時間：10：00～17：00(土日祝は除く) 年末年始休暇：12月27日～1月5日</p>
<p>宅急便・クール便</p>	<p>ヤマト運輸株式会社 東池袋中央センター 〒170-0012 東京都豊島区上池袋2-8-5 TEL：080-5451-7235 FAX：03-5961-5314 e-mail：y0300711@kuronekoyamato.co.jp ヤマト運輸株式会社サービスセンター 0120-01-9625</p>
<p>一括搬入・搬出</p>	<p>ヤマトボックスチャーター株式会社 〒335-0015 埼玉県戸田市川岸1-1-29 ヤマト運輸(株)北東京主管支店6F TEL：048-434-4116 FAX：048-434-4117 e-mail：y5650021@kuronekoyamato.co.jp</p>
<p>小間内清掃</p>	<p>株式会社サンシャインシティ・ビルマネジメント 〒170-8630 東京都豊島区東池袋3-1-3 サンシャインシティワールドインポートマートビル9F TEL：03-3989-3427 FAX：03-3989-3519 e-mail：tajima@ssc-bm.co.jp 担当：田島・小崎・宮澤</p>
<p>サンシャインシティ お弁当・共通お食事券</p>	<p>株式会社サンシャインエンタプライズ 〒170-8630 東京都豊島区東池袋3-1-3 サンシャインシティワールドインポートマートビル9F TEL：03-3989-3553 FAX：03-5950-0991 担当：廣野・河村・青柳</p>
<p>会期中の連絡先 (2025年1月22日～23日)</p>	<p>外食ソリューションEXPO事務局（株式会社エヌイーオー企画内） TEL：03-5843-6972</p>
<p>開催会場</p>	<p>サンシャインシティ コンベンションセンター 〒170-8630 東京都豊島区東池袋3-1-4 TEL：03-3989-3486 FAX：03-3987-3173</p>